

СНЕЛТЕС УРИЦ

ГИДРОАППАРАТУРА, СИСТЕМЫ И РЕШЕНИЯ ДЛЯ УПРАВЛЕНИЯ ВОДОЙ ВЫСОКОГО ДАВЛЕНИЯ

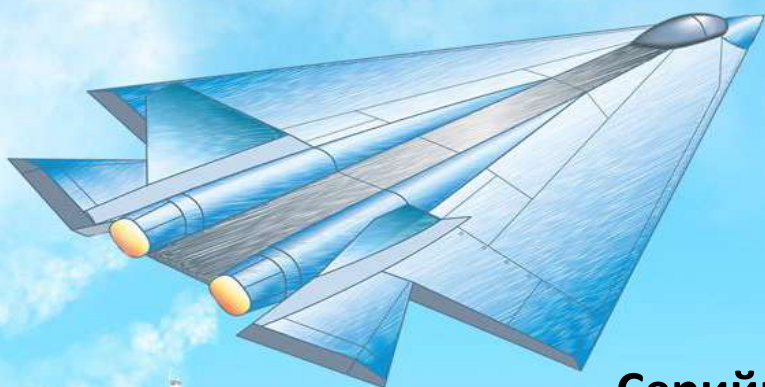

Серийное производство в России
(импортозамещение)

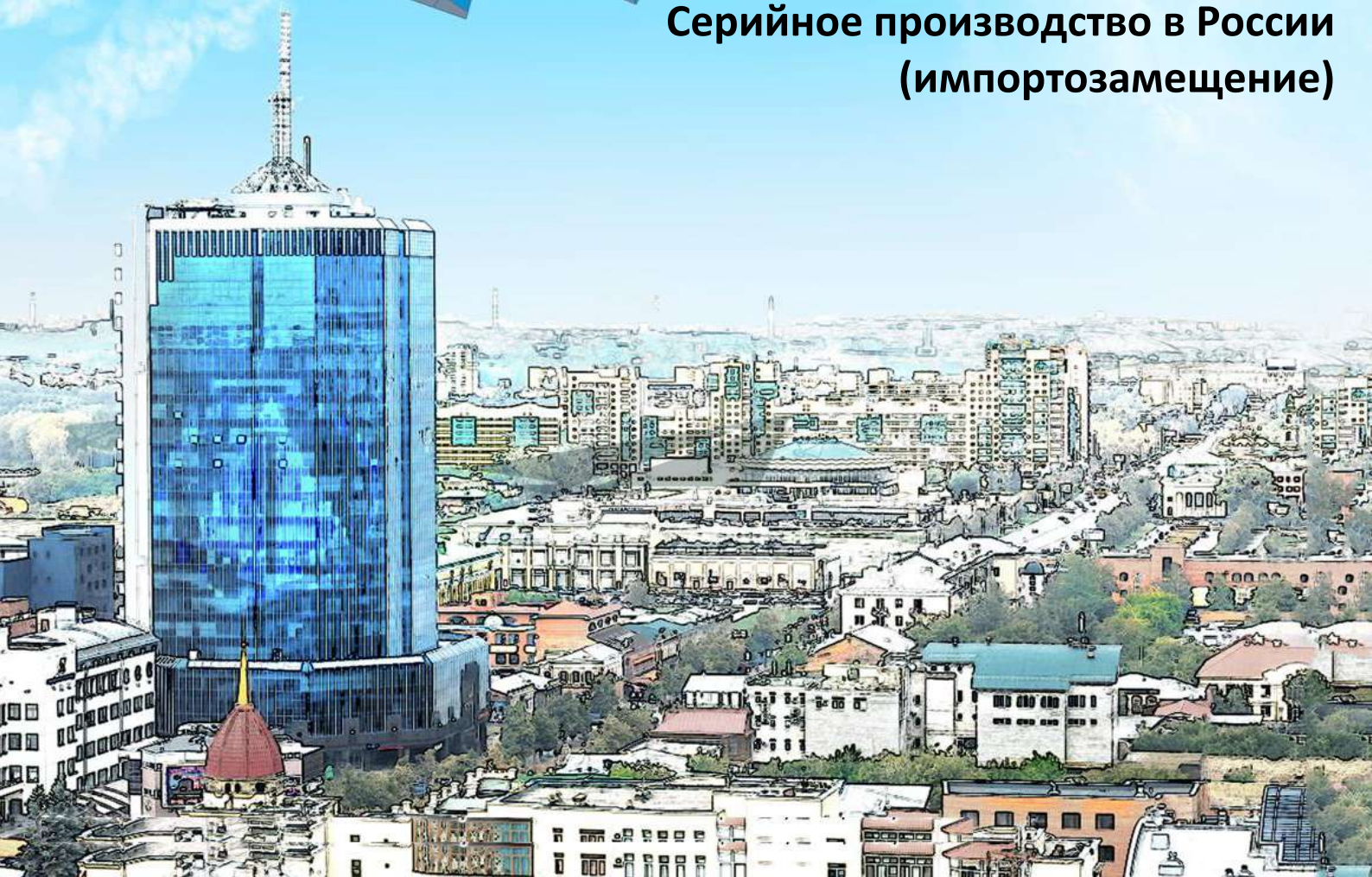

г. Челябинск, 2023

Комплексный инжиниринг и поставка «под ключ» сложных технологических объектов

Cheltec предлагает полный комплекс услуг по разработке и реализации проектов, с обеспечением различными технологиями и инновациями, включая поставку оборудования и сдачу объекта «под ключ».

Наибольшие компетенции компания имеет в реализации проектов с применением электрогидравлических систем управления любой сложности:

- создание нового технологического оборудования;
- разработка испытательных стендов для конструкций и промышленных изделий.

Конкурентное преимущество

Высокий профессиональный уровень сотрудников, которые способны осуществить **комплексный подход** в решение задач – разработку и изготовление сложного технологического нестандартного оборудования или модернизацию существующего, включая инжиниринг, программное обеспечение любого уровня сложности, производство, монтаж, пусконаладку, обучение и последующее сервисное сопровождение.

Сотрудничество на постоянной основе с ведущими университетами, что обеспечивает эффективную связь «наука-производство».

Наличие **собственной** научно-конструкторской и производственной базы, надежных партнеров и поставщиков.

Выполнение задач **в срок** и с высоким качеством.

Индустрия 4.0

Применение в проектах технологий индустрии 4.0 и новых решений дигитализации. Постоянное анализирование новинок, которые предлагают компании-разработчики и готовность дополнять ими свои проекты для развития новой эры производства.



Научная деятельность

Патенты.

Уральский Инжиниринговый Центр более 25 лет патентует уникальные изобретения и разработки. В настоящее время фирма обладает более чем 110 патентами на изобретения и полезные модели, а также на изобретения программ ЭВМ.

С 1995 года компания утвердилась на рынке как надежный партнер, центр высококлассных специалистов, чей творческий потенциал позволяет с уверенностью говорить о новых научных открытиях, браться за самые сложные разработки, внедрять их в производство, расширять границы сотрудничества.

Структура, численность, площади



Центральный офис
г. Челябинск, ул. Рождественского, 6
Управление
Конструкторский отдел
Отдел ГИП
Отдел продаж и снабжения
Площадь помещения 1000 м²
54 человека



Производство
г. Челябинск, ул. Енисейская, 486
Цех механической обработки и сборки, участок испытаний
Цех гальванического покрытия
Цех для локализации производства электрогидравлических сервоприводов
Участок производства РВД, фильтров, уплотнений
Склады
Территория площадью 10 000 м²
53 человека



Научно-производственный центр
г. Челябинск, ул. Нахимова, 5П
Отдел главного электрика
Отдел КИПиА
Лаборатория гидропривода
Лаборатория электропривода
Участок сборки силовых шкафов и шкафов автоматики
Отдел монтажа и пусконаладки
Площадь 1240 м²
99 человек



Сервисный центр УриЦ-НТ
г. Нижний Тагил, Свердловская область, АО «Евраз-НТМК»
Проведение круглосуточного технического обслуживания и ремонт оборудования систем гидравлики и смазки в основных цехах комбината: доменный цех, конверторный цех, колёсобандажный цех, цех проката широкополочных балок, рельсобалочный цех, крупносортовый цех
229 человек



Сотрудничество с Южно-Уральским Государственным Университетом
ООО «УриЦ» является индустриальным партнером ЮУрГУ по реализации инновационных проектов

Итого 435 человек, включая представительство в г. Москва и г. Череповец

Актуальность услуг для промышленного комплекса

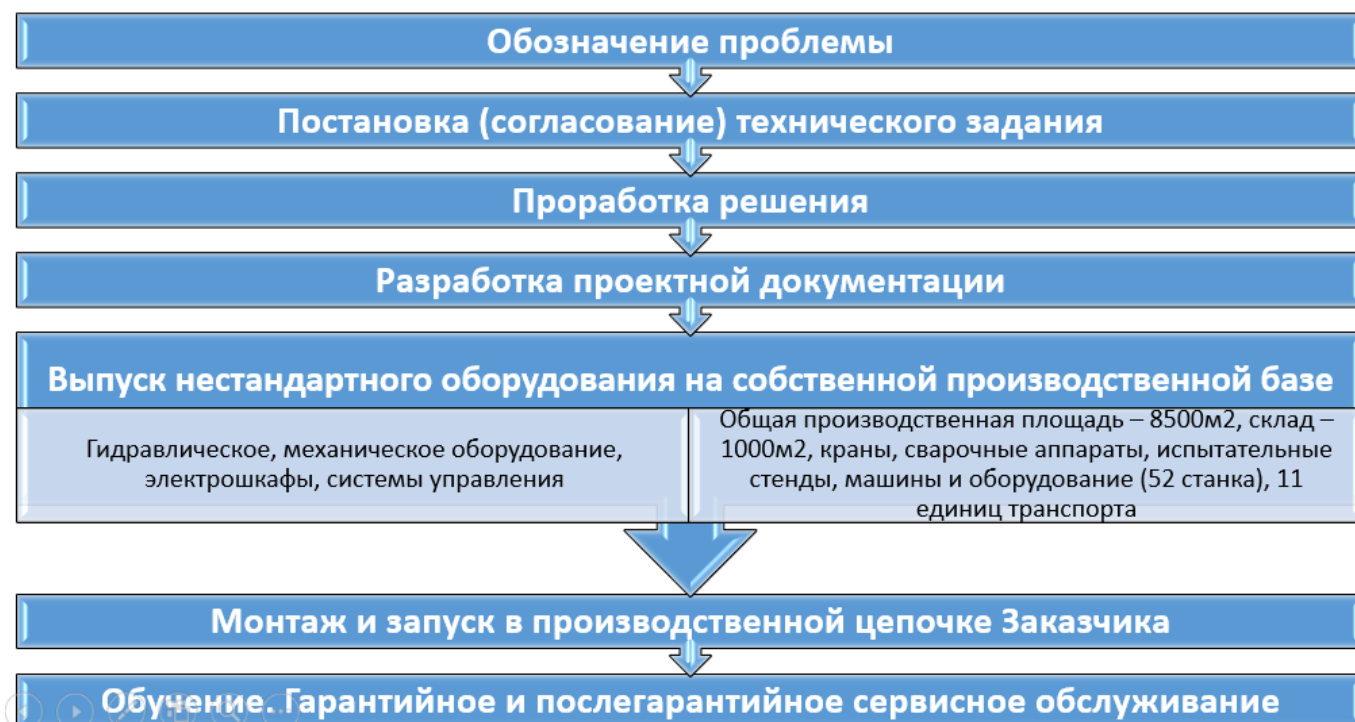

Наиболее востребованными на рынке услуг по созданию оборудования (производственных мощностей) являются инжиниринговые услуги полного цикла, то есть проходящие по следующей схеме работы с заказчиком:

Нам доверяют

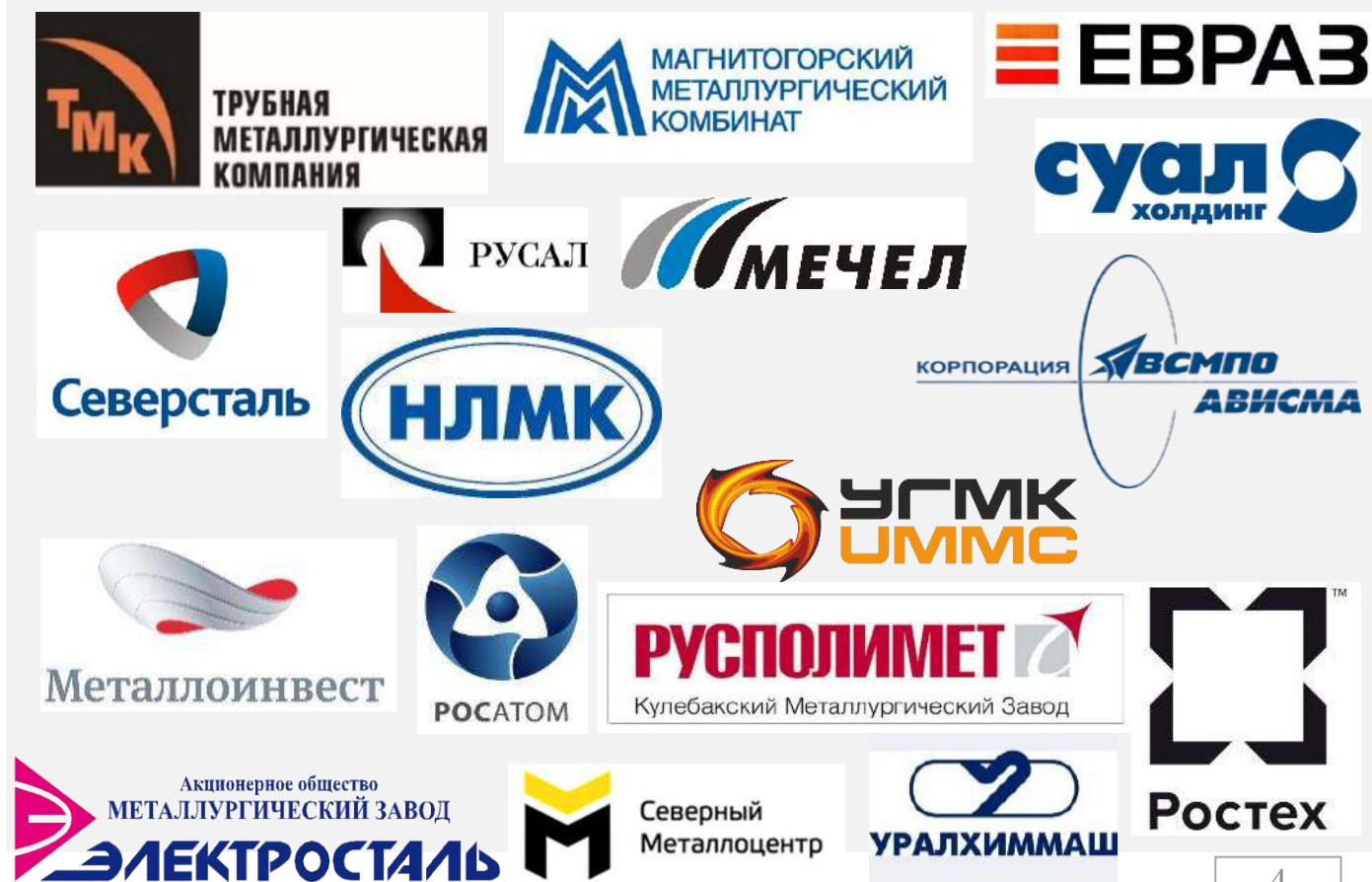

Гидроаппаратура, системы и решения для управления водой высокого давления.

Применение: металлургия и тяжелое машиностроение. Системы, работающие на воде или водной эмульсии.







Системы гидросбива окалины

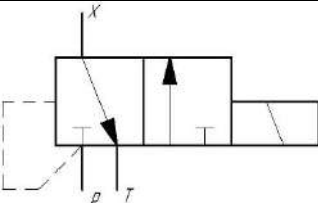
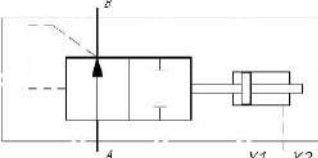

Приводы прессов

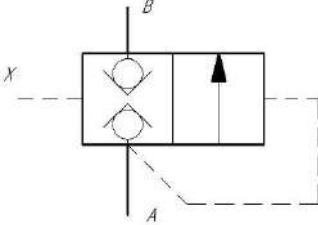
Клапаны гидросбива

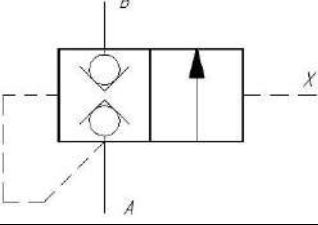
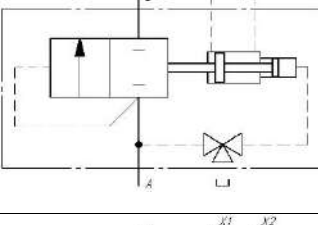
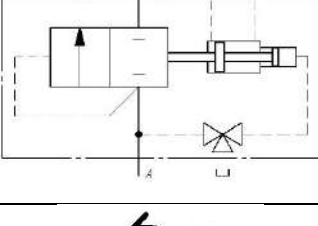
Наименование	Ду, мм	Ном. давление, МПа (бар)	Условное обозначение	Управление	Возможность применения
Клапан гидросбива управляющий (аналог НКМЗ) пилотный клапан для КГСС 50.16 и КГСС 100.16 Каталожный лист КГСС 07.16 (стр.11)	7	16 (160)		Механическое от электромагнита	Листопрокатный стан 2350 Листопрокатный стан 4500
Клапан гидросбива (аналог INOXIP) Каталожный лист	32	25 (250)		пневматическое (P=5 атм)	Сортопрокатный стан 170, 370 и 450

Клапан КГС 32.25 (стр.14)					
Клапан гидросбива (аналог НКМЗ) Каталожный лист КГСС 50.16 (стр.17)	50	16 (160)		гидравлическое (вода P=16 МПа)	Листопрокатный стан 2350
Клапан гидросбива Каталожный лист Клапан КГСС 60.32 (стр.20)	60	32 (320)	 а) работает как регулирующий клапан б) работает как направляющий клапан	гидравлическое (масло P=16 МПа)	Трубопрокатный стан
Клапан гидросбива (аналог НКМЗ) Каталожный лист КГСС 100.16 (стр.25)	100	16 (160)		гидравлическое (вода P=16 МПа)	Листопрокатный стан 4500
Клапан гидросбива (аналог НКМЗ) Каталожный лист КГС 100.25 (стр.28)	100	25 (250)		Пневматическое (P=5 атм)	Листопрокатный стан 2500
Клапан гидросбива (аналог Dr BREIT) Каталожный лист КГС 150.25 (стр.31)	150	25 (250)		Пневматическое (P=5 атм)	Листопрокатный стан 5000
Клапан обратный Каталожный лист КОВ 50.25 (стр.35)	50	25 (250)			Листопрокатный стан 5000
Комплектующие для ремонта плунжерных насосов					Сортовой стан 170, 370 и 450

Блоки гидросбива

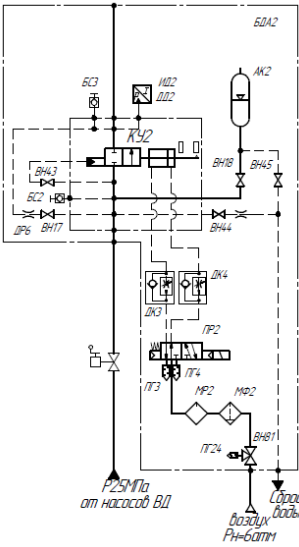
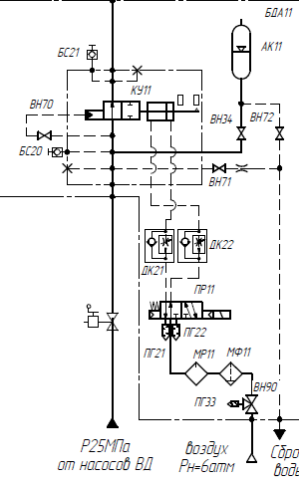
Наименование	Ду, мм	Ном. давление, МПа (бар)	Условное обозначение	Управление	Возможность применения
<p>Блок гидросбива нормально закрытый с аккумулятором</p> <p>Каталожный лист БГС 150.25.1 (стр.38)</p>	150	25 (250)		Пневматическое (P=6 атм)	Листопркатный стан 2000
<p>Блок гидросбива нормально открытый с аккумулятором</p> <p>Каталожный лист БГС 150.25.2 (стр.42)</p>	150	25 (250)		Пневматическое (P=6 атм)	Листопркатный стан 2000

Запорно-регулирующая и распределительная аппаратура для прессов

Наименование	Ду, мм	Ном. давление, МПа (бар)	Условное обозначение	Управление	Возможность применения
Двухлинейный двухпозиционный клапанный гидрораспределитель Каталогный лист 2/2-ГР.К32.320 (стр.46)	32 40 70	32 (320)		гидравлическое (масло P=16 МПа)	Ковочный пресс Штамповочный пресс двойного действия Экструзионный пресс
Дросселирующий двухлинейный двухпозиционный клапанный гидрораспределитель Каталогный лист 2/2-ГРДК70.350 (стр.51)	70	35 (350)		гидравлическое (масло P=15 МПа)	Ковочный пресс
Направляющий трехлинейный двухпозиционный клапанный гидрораспределитель Каталогный лист 3/2-ГРНК10.320 (стр.56)	10 16	32 (320)	 нормально закрытый	электрическое	Ковочный пресс Штамповочный пресс двойного действия Экструзионный пресс
			 нормально открытый		
Направляющий трехлинейный двухпозиционный клапанный гидрораспределитель Каталогный лист 3/2-ГРНК16.350 (стр.61)	16	35 (350)		гидравлическое (масло P=6,4 МПа)	Ковочный пресс

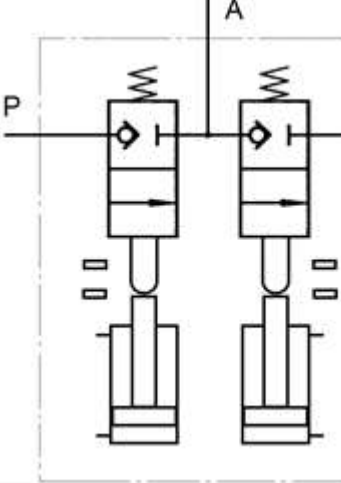
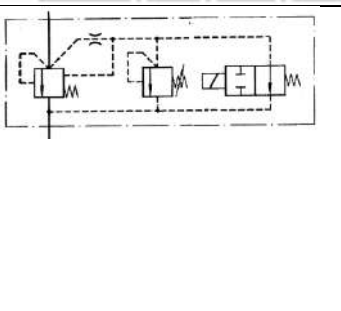
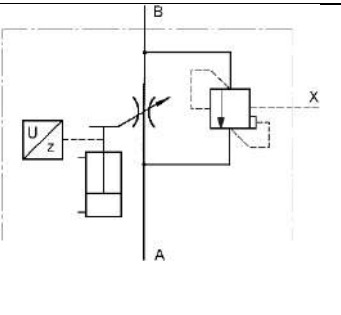
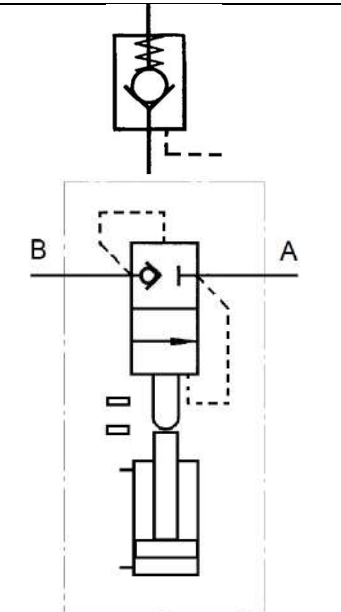
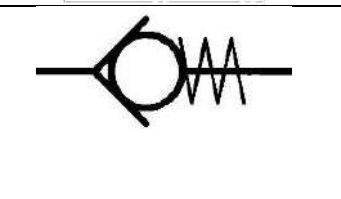
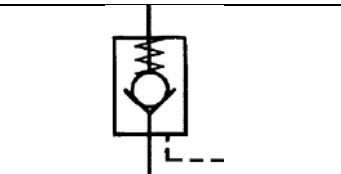
<p>Направляющий трехлинейный двухпозиционный клапанный гидрораспределитель</p> <p>Каталожный лист 3/2-ГРНК25.320 (стр.66)</p>	<p>25</p>	<p>32 (320)</p>		<p>гидравлическое (масло P=16 МПа)</p>	<p>Ковочный пресс</p>
<p>Предохранительный клапан непрямого действия</p> <p>Каталожный лист КПНД300.16 (стр.71)</p>	<p>150 300</p>	<p>6-16 (60- 160)</p>		<p>пневматическое / электрическое</p>	<p>Ковочный пресс Штамповочный пресс двойного действия Экструзионный пресс</p>
<p>Регулируемый гидродроссель с предохранительным клапаном</p> <p>Каталожный лист ГДРР50.320 (стр.76)</p>	<p>50</p>	<p>32 (320)</p>		<p>гидравлическое (масло P=15 МПа)</p>	<p>Штамповочный пресс</p>
<p>Наполнительно-сливной клапан</p> <p>Каталожный лист КНС140.320 (стр.81)</p>	<p>140 200 250</p>	<p>32 (320)</p>		<p>гидравлическое (масло P=16 МПа)</p>	<p>Ковочный пресс Штамповочный пресс двойного действия Экструзионный пресс</p>
<p>Клапан обратный</p> <p>Каталожный лист КОВ70.350 (стр.85)</p>	<p>70</p>	<p>35 (350)</p>			<p>Ковочный пресс</p>
<p>Клапан-автомат</p>	<p>100 150</p>	<p>32 (320)</p>		<p>гидравлическое (масло)</p>	<p>Ковочный пресс Штамповочный пресс двойного действия</p>

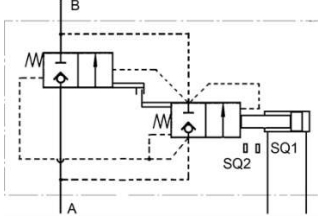
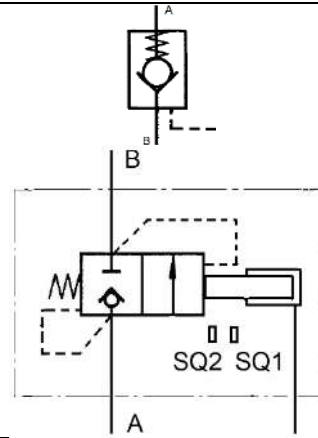
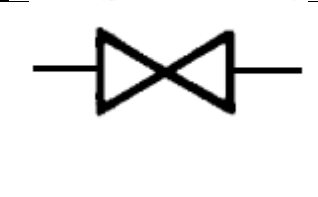
<p>Каталожный лист КА100.320 (стр.88)</p>				<p>P=16 МПа)</p>	
<p>Клапан-автомат нижнего уровня</p> <p>Каталожный лист КАНУ100.320 (стр.93)</p>	<p>100 150</p>	<p>32 (320)</p>		<p>гидравлическое (вода P=320 атм.)</p>	<p>Ковочный пресс Штамповочный пресс двойного действия</p>
<p>Клапан запорный</p> <p>Каталожный лист К3100.320 (стр.98)</p>	<p>100 160</p>	<p>32 (320)</p>		<p>ручное / электрическое</p>	<p>Ковочный пресс Штамповочный пресс двойного действия</p>

Клапан гидросбива КГСС 07.16

**Двухлинейный двухпозиционный
клапанный гидрораспределитель
2/2-ГР...К.../160...
с электромагнитным приводом**

Условное графическое обозначение

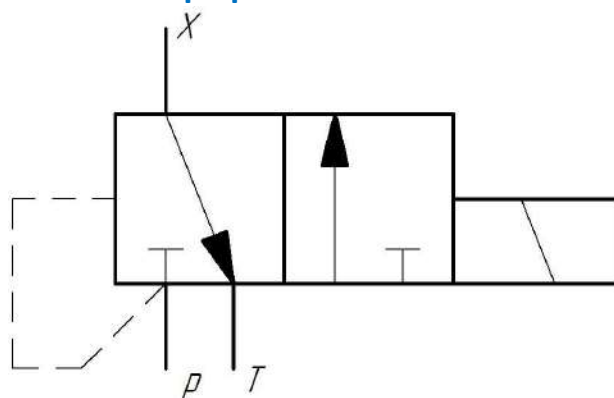

Назначение

Клапан гидросбива (двухпозиционный двухлинейный распределитель) служит в качестве управляющего каскада для КГСС 50.16 и КГСС 100.16.

Достоинства клапана:

Ремонтопригодность, стойкость к загрязнениям, простота изготовления, относительно низкая стоимость.

ООО «УриЦ»
г. Челябинск, ул.
Рождественского, д.6

+7 351 7 753 753

tec@cheltec.ru

www.cheltec.ru

Структура обозначения: -

01		02	03	04	05	/	06	07		08		09		10
2/2	-	ГР	Н	К	07	/	160	ЭМ	-	П	-		-	

01 — число линий/число позиций

2/2	две линии/две позиции
-----	-----------------------

02 — тип гидроаппарата

ГР	гидрораспределитель
----	---------------------

03 — исполнение по характеру открытия рабочего проходного сечения

Д	дросселирующий
---	----------------

Н	направляющий
---	--------------

04 — исполнение по конструкции запорно-регулирующего (запорного) элемента

К	клапанный
---	-----------

З	золотниковый
---	--------------

05 — диаметр условного прохода (в мм)

07	7
----	---

10	10
----	----

20	20
----	----

06 — номинальное давление (в барах)

160	160
-----	-----

250	250
-----	-----

07 — тип управления

М	механическое
---	--------------

ЭМ	электромагнитное
----	------------------

П	пневматическое
---	----------------

08 — исполнение по присоединению

С	стыковое
---	----------

Ф	фланцевое
---	-----------

Р	резьбовое
---	-----------

П	приварное
---	-----------

09 — материал уплотнений собственно распределительного узла

TPU	экопур (полиуретан)
-----	---------------------

PTFE	экофлон (тефлон)
------	------------------

	другие материалы по требованию
--	--------------------------------

10 — материал уплотнений гидроцилиндра управления

N	пербунан (NDR)
---	----------------

V	витон (V)
---	-----------

Комплектность поставки и требования к исполнению гидрораспределителя указываются при его заказе в текстовой форме (с предоставлением при необходимости эскиза исполнения корпуса).

Основные технические данные и характеристики

Наименование	Значение
Тип распределителя	2/2, клапанный
Управление	гидравлическое
Среда управления	вода, водная эмульсия
Диаметр условного прохода, мм	7
Пропускаемый поток, л/мин	20
Рабочее давление, бар	160
Давление управления, бар	160
Материал запирающих частей	нержавеющая сталь
Масса, кг	4,3

Габаритный чертеж

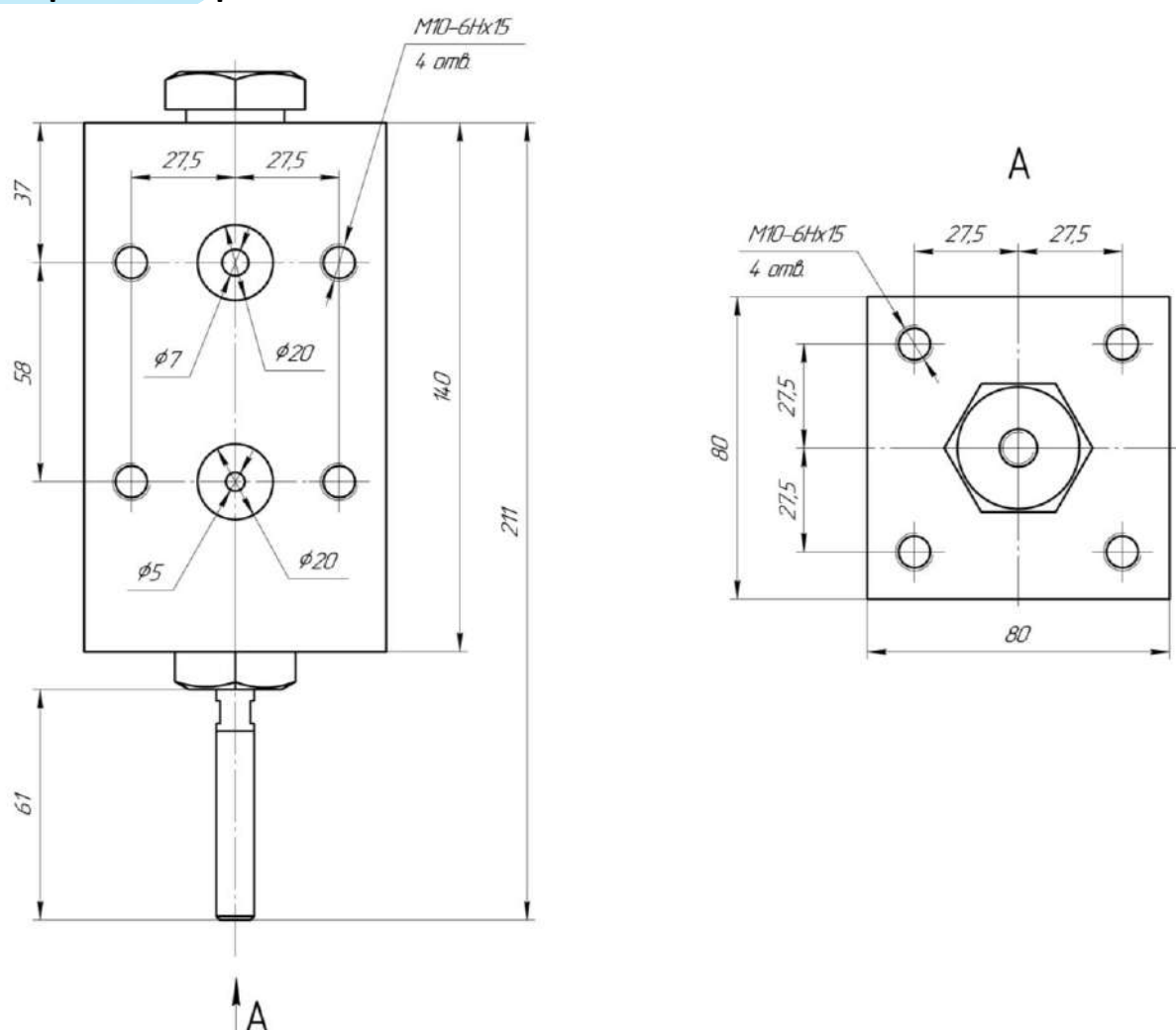

Сведения о предприятиях, на которые осуществлялась поставка гидрораспределителя.

ПАО «ММК» (г. Магнитогорск) – система гидросбива листопркатного стана 2350 и 4500.

Клапан гидросбива КГС 32.25

Двухлинейный двухпозиционный
золотниковый гидрораспределитель
2/2-ГР...3.../250...с пневматическим
управлением

Условное графическое обозначение

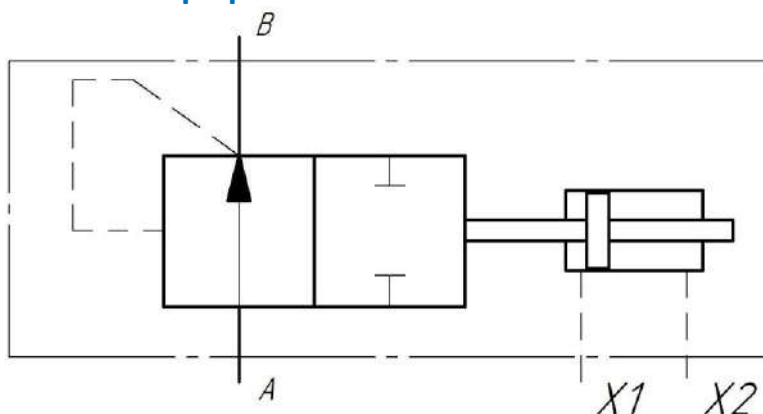

Назначение

Клапан гидросбива (двухпозиционный двухлинейный распределитель) предназначен для управления гидросбивом при помощи разгрузки напорной магистрали от давления. Особенности конструкции — золотник с комбинированными уплотнениями.

Достоинства клапана:

Высокая ремонтпригодность, высокая надёжность, относительно низкая стоимость.

📍 ООО «УриЦ»
г. Челябинск, ул.
Рождественского, д.6

☎ +7 351 7 753 753

✉ tec@cheltec.ru

🌐 www.cheltec.ru

Структура обозначения:

01		02	03	04	05	/	06	07		08		09
2/2	-	ГР	Н	З	32	/	250		-		-	

01 — число линий/число позиций

2/2	две линии/две позиции
-----	-----------------------

02 — тип гидроаппарата

ГР	гидрораспределитель
----	---------------------

03 — исполнение по характеру открытия рабочего проходного сечения

Д	дросселирующий
Н	направляющий

04 — исполнение по конструкции запорно-регулирующего (запорного) элемента

К	клапанный
З	золотниковый

05 — диаметр условного прохода (в мм)

32	32
50	50
100	100
150	150

06 — номинальное давление (в барах)

160	160
250	250

07 — исполнение по присоединению

С	стыковое
Ф	фланцевое
Р	резьбовое

08 — материал уплотнений собственно распределительного узла

TPU	экопур (полиуретан)
PTFE	экофлон (тефлон)
	другие материалы по требованию

09 — материал уплотнений гидроцилиндра управления

N	пербунан (NDR)
V	витон (V)

ВНИМАНИЕ.

Комплектность поставки и требования к исполнению клапана гидросбива указываются при его заказе в текстовой форме (с предоставлением при необходимости эскиза исполнения корпуса).

Основные технические данные и характеристики

Наименование	Значение
Тип распределителя	2/2, золотниковый
Управление	пневматическое
Диаметр условного прохода, мм	32
Пропускаемый поток, л/мин	400
Рабочее давление, бар	250
Давление управления, бар	3 - 5
Материал корпуса и запирающих частей	нержавеющая сталь
Масса, кг	57,3

Габаритные чертежи

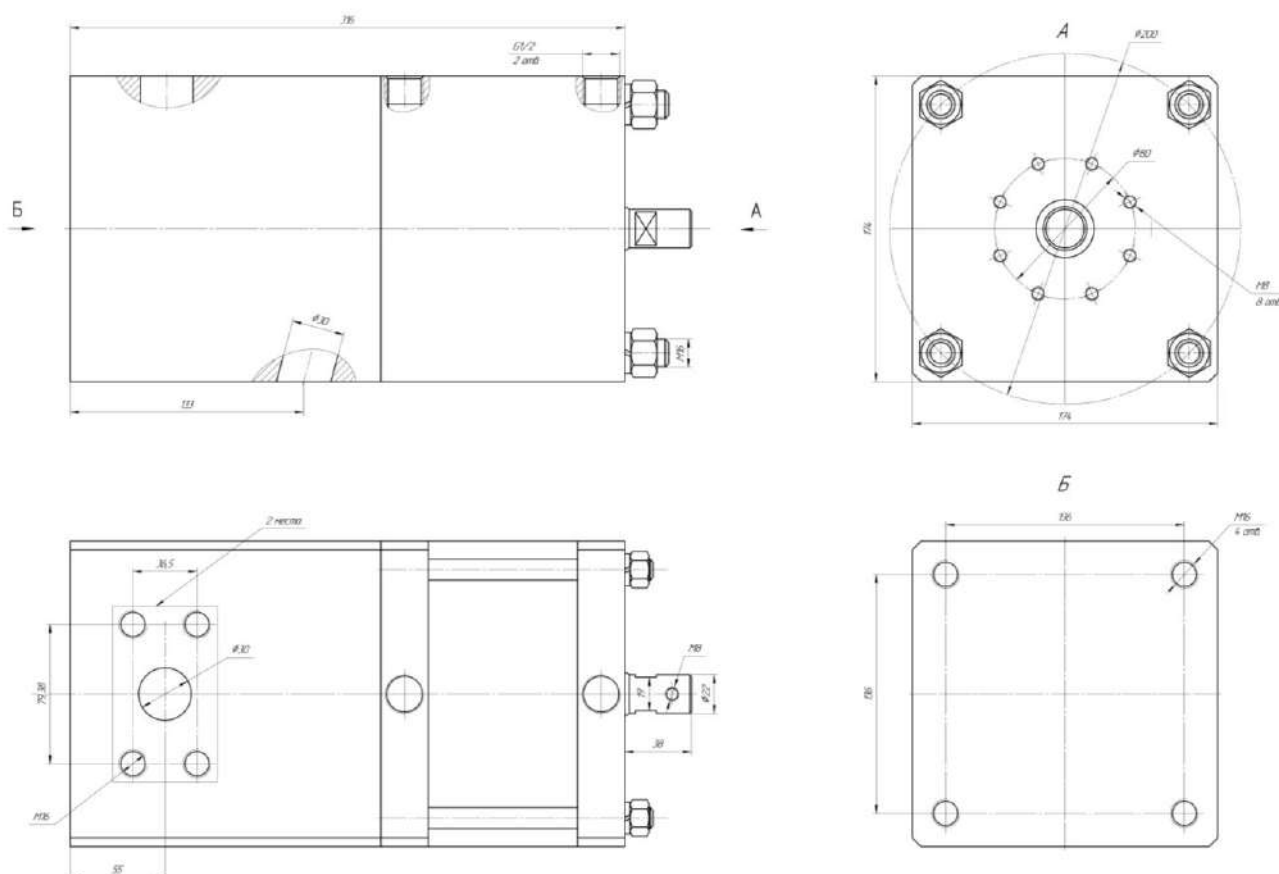

Сведения о предприятиях, на которые осуществлялась поставка гидрораспределителя:

ПАО «ММК» (г. Магнитогорск) – система гидросбива на сортопрокатных станах 170, 370, 450.

Клапаны гидросбива // www.cheltec.ru

Клапан гидросбива КГСС 50.16

**Двухлинейный двухпозиционный
клапанный гидрораспределитель
2/2-ГР...К.../160...
с гидравлическим управлением**

Условное графическое обозначение

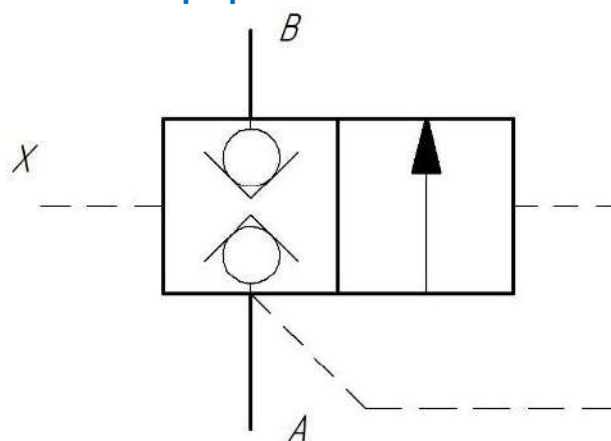

Назначение

Клапан гидросбива (двухпозиционный двухлинейный распределитель) предназначен для подключения напорной магистрали к коллектору гидросбива. Управление от напорной магистрали осуществляется при помощи управляющего каскада — распределителя КГС 07.16 с электромагнитным приводом.

Достоинства клапана:

Ремонтопригодность, стойкость к загрязнениям, простота изготовления, относительно низкая стоимость.

ООО «УриЦ»
г. Челябинск, ул.
Рождественского, д.6

+7 351 7 753 753

tec@cheltec.ru

www.cheltec.ru

Структура обозначения:

01		02	03	04	05	/	06	07		08		09
2/2	-	ГР	Н	К	50	/	160		-		-	

01 — число линий/число позиций

2/2	две линии/две позиции
-----	-----------------------

02 — тип гидроаппарата

ГР	гидрораспределитель
----	---------------------

03 — исполнение по характеру открытия рабочего проходного сечения

Д	дросселирующий
Н	направляющий

04 — исполнение по конструкции запорно-регулирующего (запорного) элемента

К	клапанный
З	золотниковый

05 — диаметр условного прохода (в мм)

32	32
50	50
100	100
150	150

06 — номинальное давление (в барах)

160	160
250	250

07 — исполнение по присоединению

С	стыковое
Ф	фланцевое
Р	резьбовое

08 — материал уплотнений собственно распределительного узла

TPU	экопур (полиуретан)
PTFE	экофлон (тефлон)
	другие материалы по требованию

09 — материал уплотнений гидроцилиндра управления

N	пербунан (NDR)
V	витон (V)

Комплектность поставки и требования к исполнению гидрораспределителя указываются при его заказе в текстовой форме (с предоставлением при необходимости эскиза исполнения корпуса).

Основные технические данные и характеристики

Наименование	Значение
Тип распределителя	2/2, клапанный
Управление	гидравлическое
Среда управления	вода, водная эмульсия
Диаметр условного прохода, мм	50
Пропускаемый поток, л/мин	650
Рабочее давление, бар	160
Давление управления, бар	160
Материал запирающих частей	нержавеющая сталь
Масса, кг	58

Габаритный чертеж

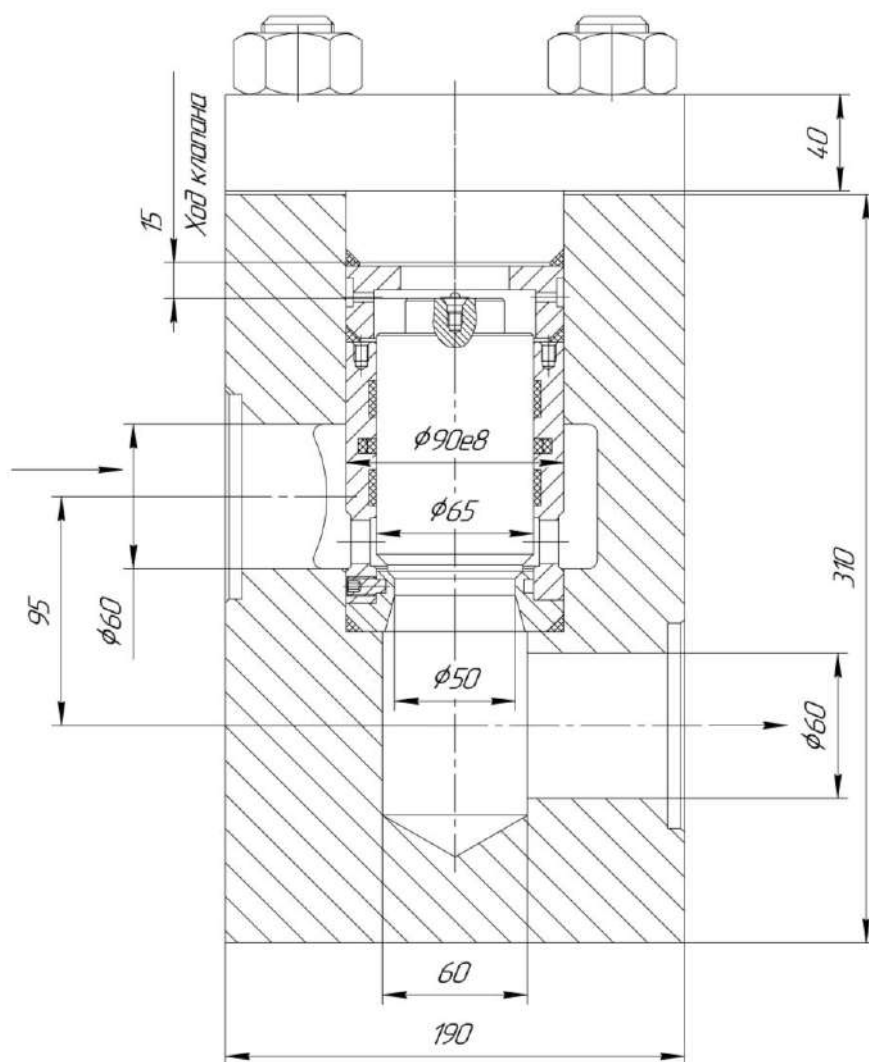

Сведения о предприятиях, на которые осуществлялась поставка гидрораспределителя.

ПАО «ММК» (г. Магнитогорск) – система гидросбива листопркатного стана 2350.

Клапаны гидросбива // www.cheltec.ru

Клапан гидросбива КГСС 60.32

Двухлинейный двухпозиционный гидрораспределитель 2/2-ГР... .../320... с гидравлическим управлением

Условное графическое обозначение

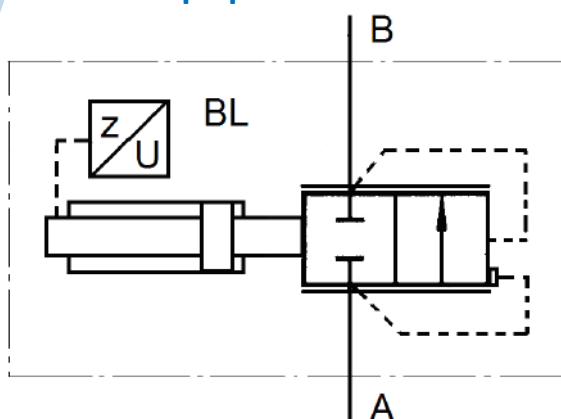

а) работает как регулирующий клапан

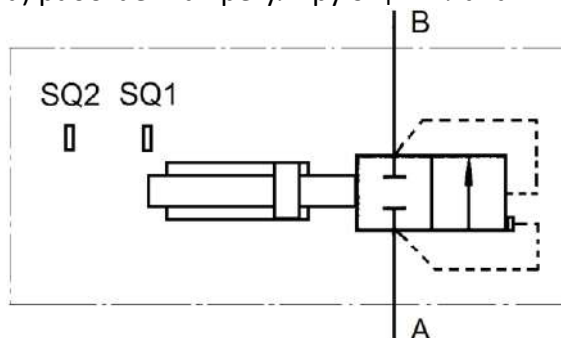

б) работает как направляющий клапан

Назначение

Клапан гидросбива предназначен для использования в системах очистки от печной и вторичной окалины заготовок на станах горячей прокатки высоконапорными струями воды.

Достоинства клапана:

Высокая ремонтпригодность, высокая надёжность, относительно низкая стоимость.

ООО «УриЦ»
г. Челябинск, ул.
Рождественского, д.6

+7 351 7 753 753

tec@cheltec.ru

www.cheltec.ru

Структура обозначения:

01	02	03	04	05	/	06	07	08	09	-	10	-	11
2/2	ГР		К	60	/	320	Ф	0	1				

01 — число линий/число позиций

2/2	две линии/две позиции
-----	-----------------------

02 — тип гидроаппарата

ГР	гидрораспределитель
----	---------------------

03 — исполнение по характеру открытия рабочего проходного сечения

Д	дросселирующий
Н	направляющий

04 — исполнение по конструкции запорно-регулирующего (запорного) элемента

К	клапанный
З	золотниковый

05 — диаметр условного прохода (в мм)

32	32
60	60

06 — номинальное давление (в барах)

320	320
-----	-----

07 — исполнение по присоединению

С	стыковое
Ф	фланцевое
Р	резьбовое

08 — наличие разгрузочного клапана (декомпрессора)

0	без разгрузочного клапана
1	с разгрузочным клапаном

09 — наличие устройств для контроля положения запорного (запорно-регулирующего элемента)

0	без устройств контроля
1	с концевыми выключателями
2	с датчиком положения

10 — материал уплотнений собственно клапана

TPU	экопур (полиуретан)
PTFE	экофлон (тефлон)
	другие материалы по требованию

11 — материал уплотнений гидроцилиндра управления

N	пербунал (NBR)
V	витон (V)

Устройство и принцип работы (краткое описание).

В состав клапана гидросбива КГСС60/320... входят: запорный (для направляющих клапанов) или запорно-регулирующий (для регулирующих клапанов) элемент с односторонним цилиндрическим хвостовиком, далее называемый ЗРЭ вне зависимости от исполнения клапана по характеру открытия рабочего проходного сечения, поршневой гидроцилиндр управления двухстороннего действия с односторонним штоком (при этом хвостовик ЗРЭ проходит через центральное осевое отверстие поршня со штоком гидроцилиндра управления и зафиксирован относительно них), корпусные детали и седло ЗРЭ.

Дросселирующий клапан комплектуется датчиком перемещения ВЛ ЗРЭ. Конструкция клапана позволяет посредством гидроцилиндра управления осуществлять открытие проходного сечения его рабочего окна между отверстиями А и В на любую необходимую величину от нуля до максимального значения. Для реализации этой возможности необходимы гидрораспределитель с пропорциональным электрическим управлением или сервоклапан (электрогидравлический усилитель мощности) и электронный усилитель, формирующий для упомянутого гидроаппарата управляющий электрический сигнал на основе сигнала задания и сигнала отрицательной обратной связи, поступающего от датчика перемещения ЗРЭ.

Текущее установившееся положение ЗРЭ клапана определяется величиной задающего сигнала, поступающего на электронный усилитель, формирующий управляющий электрический сигнал для пропорционального гидроаппарата, к рабочим отверстиям которого подсоединены рабочие полости гидроцилиндра управления клапана.

Изменение площади проходного сечения рабочего окна между ЗРЭ и его седлом пропорционально задающему сигналу позволяет при прочих равных условиях плавно регулировать расход рабочей жидкости, проходящей через клапан.

Направляющий клапан комплектуется регулировочным винтом, позволяющим ограничить ход ЗРЭ относительно его седла требуемым значением и тем самым осуществить настройку пропускной способности клапана на желаемом уровне, и двумя концевыми выключателями SQ1 и SQ2 для контроля крайних положений ЗРЭ, соответствующих закрытому и открытому состояниям проходного сечения клапана.

Для осуществления управления таким клапаном рабочие полости его гидроцилиндра должны быть подключены к рабочим отверстиям обычного направляющего гидрораспределителя, используемого в гидросистемах, работающих на гидравлических маслах.

ВНИМАНИЕ. Возможны:

применение в конструкции регулирующего клапана типа датчика положения, выбранного Заказчиком;

применение в конструкции направляющего клапана типа концевых выключателей, выбранного Заказчиком;

изготовление корпуса клапана в соответствии с исполнением и размерами, указанными Заказчиком;

изготовление клапана с заданной Заказчиком зависимостью площади проходного сечения рабочего окна от величины смещения ЗРЭ относительно его седла.

Комплектность поставки и требования к исполнению клапана гидросбива указываются при его заказе в текстовой форме (с предоставлением при необходимости эскиза исполнения корпуса).

Основные технические данные и характеристики

Параметр	Значение		
Диаметр условного прохода, мм	32	60	
Масса гидрораспределителя в сборе, кг	102	147	
Рабочий диапазон температур, °С	10 ... 50		
а) Проточная часть			
Ход ЗРЭ, мм	35	45	
Номинальное давление, МПа (кГс/см ²)	32 (320)		
Пробное (испытательное) давление, МПа (кГс/см ²)	48 (480)		
Рабочая жидкость	вода или водная эмульсия		
Номинальная тонкость фильтрации рабочей жидкости, мкм (не более)	100		
б) Гидроцилиндр управления			
Тип гидроцилиндра	поршневой двухстороннего действия с двухсторонним штоком		
Номинальное давление, МПа (кГс/см ²)	16 (160)		
Пробное (испытательное) давление, МПа (кГс/см ²)	24 (240)		
Рабочая жидкость	индустриальное масло ИГП-30 (И-Г-С-46д) или его заменители (например, ТНК Гидравлик 46)		
Номинальная тонкость фильтрации рабочей жидкости, мкм (не более)	10		

Габаритные чертежи

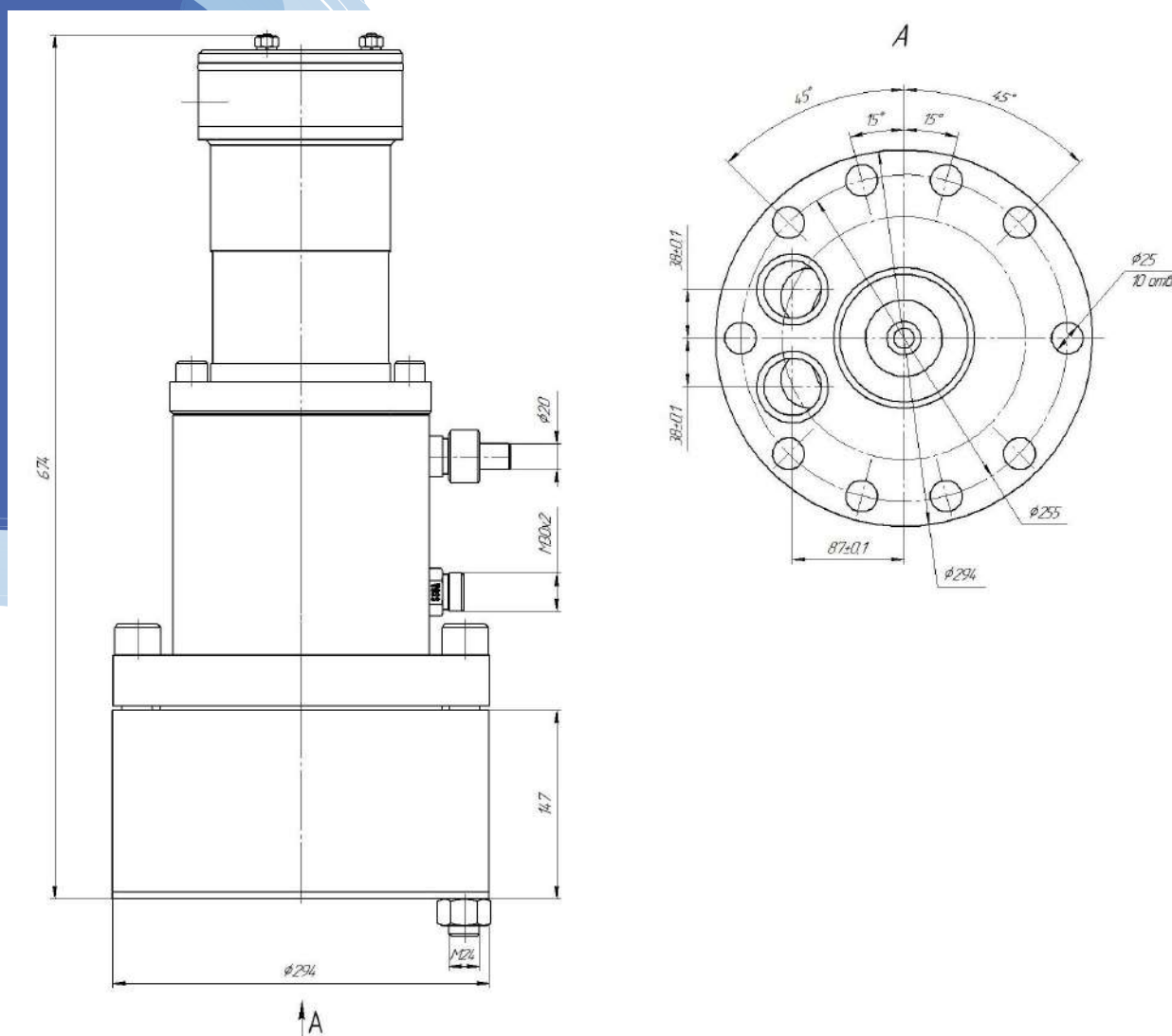

Сведения о предприятиях, на которые осуществлялась поставка гидрораспределителя:

АО «Синарский трубный завод» (г. Каменск-Уральский) – система гидросбива окалины стана линии горячей резки участка горячего проката труб цех Т-3 для трубной заготовки $\varnothing 120-160$ мм.

АО «Металлургический завод Электросталь» (г. Электросталь Московской области) – гидравлическая системы управления горизонтального профильного прессы модели П8148 силой 63 МН

Клапан гидросбива КГСС 100.16

**Двухлинейный двухпозиционный
клапанный гидрораспределитель
2/2-ГР...К.../160...
с гидравлическим управлением**

Условное графическое обозначение

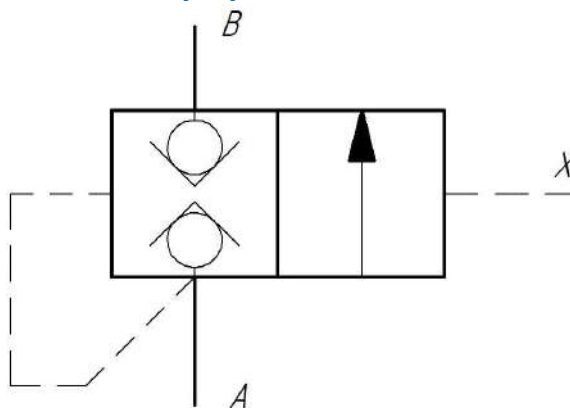

Назначение

Клапан гидросбива (двухпозиционный двухлинейный распределитель) предназначен для подключения напорной магистрали к коллектору гидросбива. Управление от напорной магистрали осуществляется при помощи управляющего каскада — распределителя КГС 07.16 с электромагнитным приводом.

Достоинства клапана:

Ремонтопригодность, стойкость к загрязнениям, простота изготовления, относительно низкая стоимость.

ООО «УриЦ»
г. Челябинск, ул.
Рождественского, д.6

+7 351 7 753 753

tec@cheltec.ru

www.cheltec.ru

Структура обозначения:

01		02	03	04	05	/	06	07		08		09
2/2	-	ГР	Н	К	100	/	160		-		-	

01 — число линий/число позиций

2/2	две линии/две позиции
-----	-----------------------

02 — тип гидроаппарата

ГР	гидрораспределитель
----	---------------------

03 — исполнение по характеру открытия рабочего проходного сечения

Д	дросселирующий
Н	направляющий

04 — исполнение по конструкции запорно-регулирующего (запорного) элемента

К	клапанный
З	золотниковый

05 — диаметр условного прохода (в мм)

32	32
50	50
100	100
150	150

06 — номинальное давление (в барах)

160	160
250	250

07 — исполнение по присоединению

С	стыковое
Ф	фланцевое
Р	резьбовое

08 — материал уплотнений собственно распределительного узла

TPU	экопур (полиуретан)
PTFE	экофлон (тефлон)
	другие материалы по требованию

09 — материал уплотнений гидроцилиндра управления

N	пербунан (NDR)
V	витон (V)

Комплектность поставки и требования к исполнению гидрораспределителя указываются при его заказе в текстовой форме (с предоставлением при необходимости эскиза исполнения корпуса).

Основные технические данные и характеристики

Наименование	Значение
Тип распределителя	2/2, клапанный
Управление	гидравлическое
Среда управления	вода, водная эмульсия
Диаметр условного прохода, мм	100
Пропускаемый поток, л/мин	5000
Рабочее давление, бар	160
Давление управления, бар	160
Материал запирающих частей	нержавеющая сталь
Масса, кг	660

Габаритный чертеж

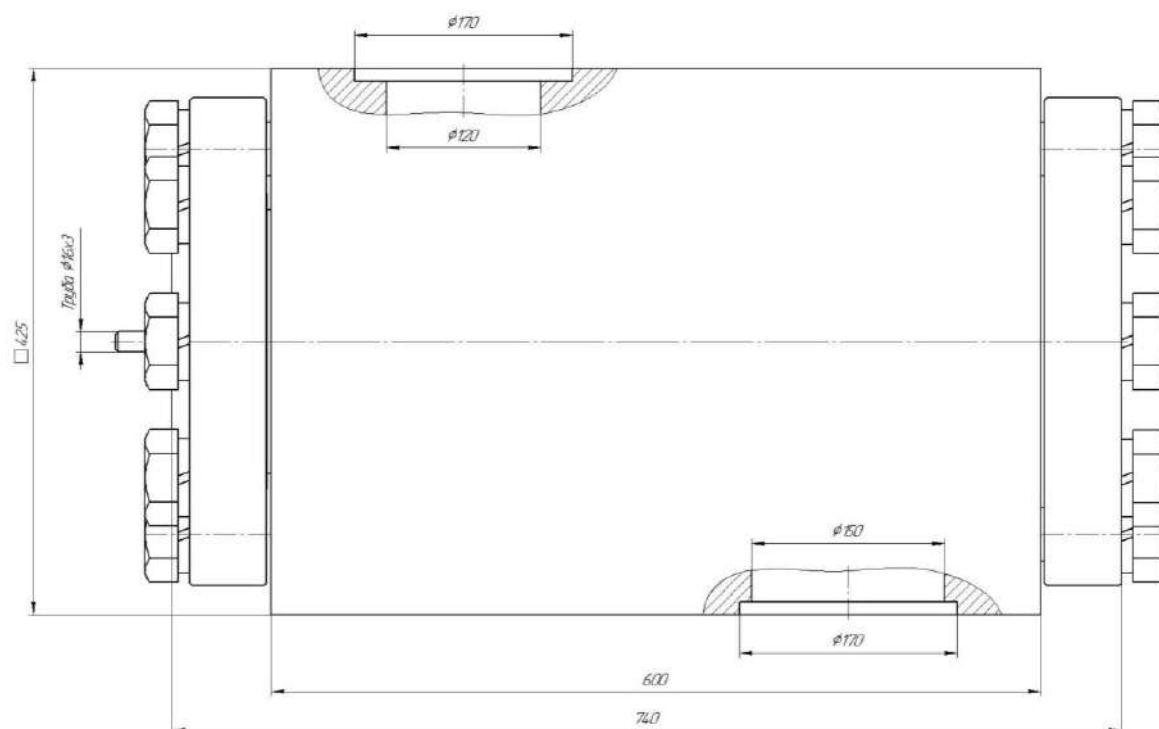

Сведения о предприятиях, на которые осуществлялась поставка гидрораспределителя.

ПАО «ММК» (г. Магнитогорск) – система гидросбива листопркатного стана 4500.

Клапан гидросбива КГС 100.25

**Двухлинейный двухпозиционный
золотниковый гидрораспределитель
2/2-ГР...3.../250...
с пневматическим управлением**

Условное графическое обозначение

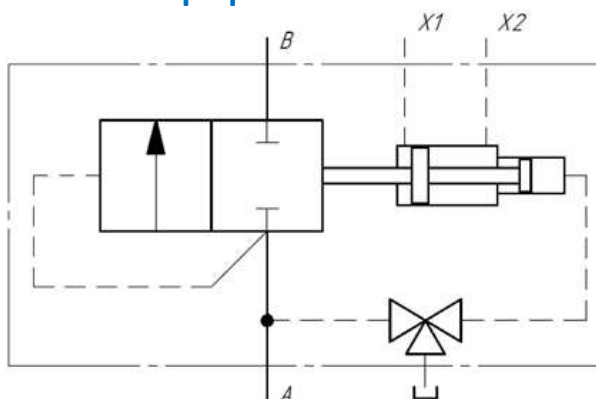

Назначение

Клапан гидросбива (двухпозиционный двухлинейный распределитель) предназначен для подключения напорной магистрали к коллектору гидросбива. Управление от напорной магистрали осуществляется при помощи пневмопривода.

Достоинства клапана:

Ремонтопригодность, стойкость к загрязнениям, простота изготовления, относительно низкая стоимость.

ООО «УриЦ»
г. Челябинск, ул.
Рождественского, д.6

+7 351 7 753 753

tec@cheltec.ru

www.cheltec.ru

Структура обозначения:

01		02	03	04	05	/	06	07		08		09
2/2	-	ГР	Н	З	100	/	250	Ф	-		-	

01 — число линий/число позиций

2/2	две линии/две позиции
-----	-----------------------

02 — тип гидроаппарата

ГР	гидрораспределитель
----	---------------------

03 — исполнение по характеру открытия рабочего проходного сечения

Д	дросселирующий
Н	направляющий

04 — исполнение по конструкции запорно-регулирующего (запорного) элемента

К	клапанный
З	золотниковый

05 — диаметр условного прохода (в мм)

32	32
50	50
100	100
150	150

06 — номинальное давление (в барах)

160	160
250	250

07 — исполнение по присоединению

С	стыковое
Ф	фланцевое
Р	резьбовое

08 — материал уплотнений собственно распределительного узла

TPU	экопур (полиуретан)
PTFE	экофлон (тефлон)
	другие материалы по требованию

09 — материал уплотнений гидроцилиндра управления

N	пербунан (NDR)
V	витон (V)

Комплектность поставки и требования к исполнению гидрораспределителя указываются при его заказе в текстовой форме (с предоставлением при необходимости эскиза исполнения корпуса).

Основные технические данные и характеристики

Наименование	Значение
Тип распределителя	2/2, золотниковый
Управление	пневматическое
Диаметр условного прохода, мм	100
Пропускаемый поток, л/мин	4000
Рабочее давление, бар	250
Давление управления, бар	5
Материал запирающих частей	нержавеющая сталь
Масса, кг	500

Габаритный чертеж

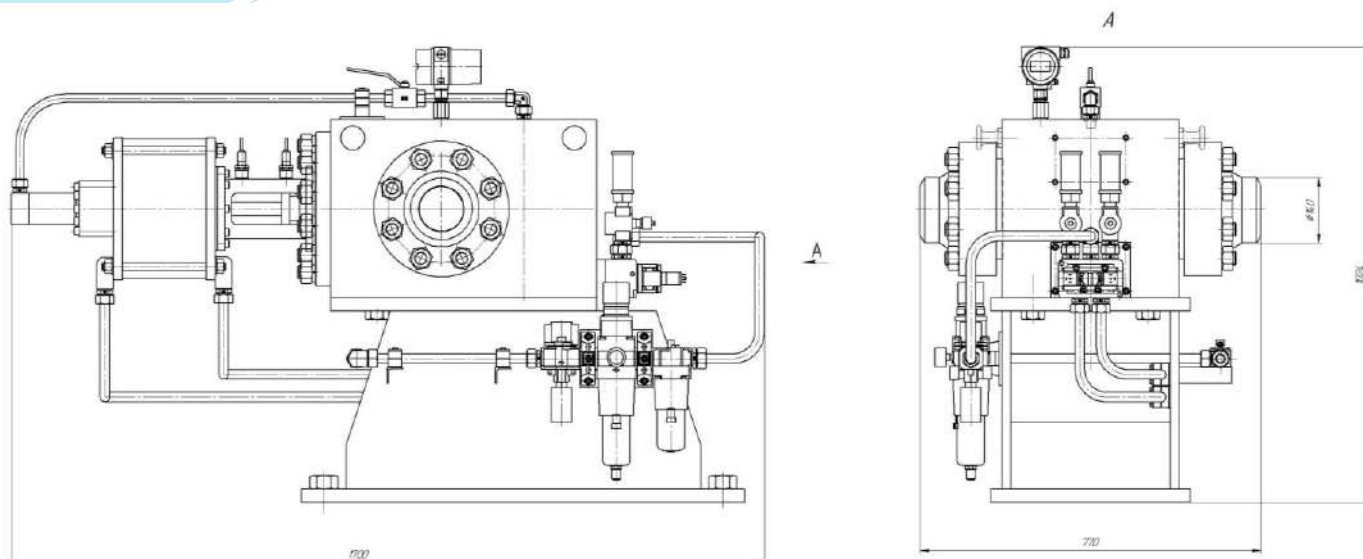

Сведения о предприятиях, на которые осуществлялась поставка гидрораспределителя.

ПАО «ММК» (г. Магнитогорск) – система гидросбива листопркатного стана 2500.

Клапан гидросбива КГС 150.25

**Двухлинейный двухпозиционный
золотниковый гидрораспределитель
2/2-ГР...3.../250...
с пневматическим управлением**



Условное графическое обозначение

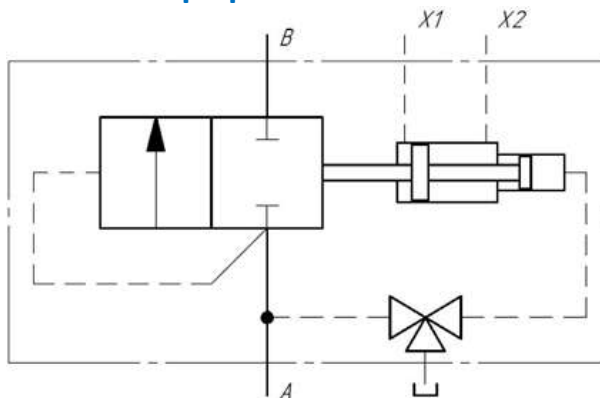

ООО «УриЦ»
г. Челябинск, ул.
Рождественского, д.6



+7 351 7 753 753



tec@cheltec.ru



www.cheltec.ru

Назначение

Клапан гидросбива (двухпозиционный двухлинейный распределитель) предназначен для подключения напорной магистрали к коллектору гидросбива.

Достоинства клапана:

Ремонтопригодность, стойкость к загрязнениям, простота изготовления, относительно низкая стоимость.

Структура обозначения:

01		02	03	04	05	/	06	07		08		09
2/2	-	ГР	Н	К	150	/	250		-		-	

01 — число линий/число позиций

2/2	две линии/две позиции
-----	-----------------------

02 — тип гидроаппарата

ГР	гидрораспределитель
----	---------------------

03 — исполнение по характеру открытия рабочего проходного сечения

Д	дросселирующий
Н	направляющий

04 — исполнение по конструкции запорно-регулирующего (запорного) элемента

К	клапанный
З	золотниковый

05 — диаметр условного прохода (в мм)

32	32
50	50
100	100
150	150

06 — номинальное давление (в барах)

160	160
250	250

07 — исполнение по присоединению

С	стыковое
Ф	фланцевое
Р	резьбовое

08 — материал уплотнений собственно распределительного узла

TPU	экопур (полиуретан)
PTFE	экофлон (тефлон)
	другие материалы по требованию

09 — материал уплотнений гидроцилиндра управления

N	пербунан (NDR)
V	витон (V)

Комплектность поставки и требования к исполнению гидрораспределителя указываются при его заказе в текстовой форме (с предоставлением при необходимости эскиза исполнения корпуса).

Основные технические данные и характеристики

Наименование	Значение
Тип распределителя	2/2, золотниковый
Управление	пневматическое
Диаметр условного прохода, мм	150
Пропускаемый поток, л/мин	5000
Рабочее давление, бар	250
Давление управления, бар	5
Материал запирающих частей	нержавеющая сталь
Масса, кг	450

Характеристика клапана

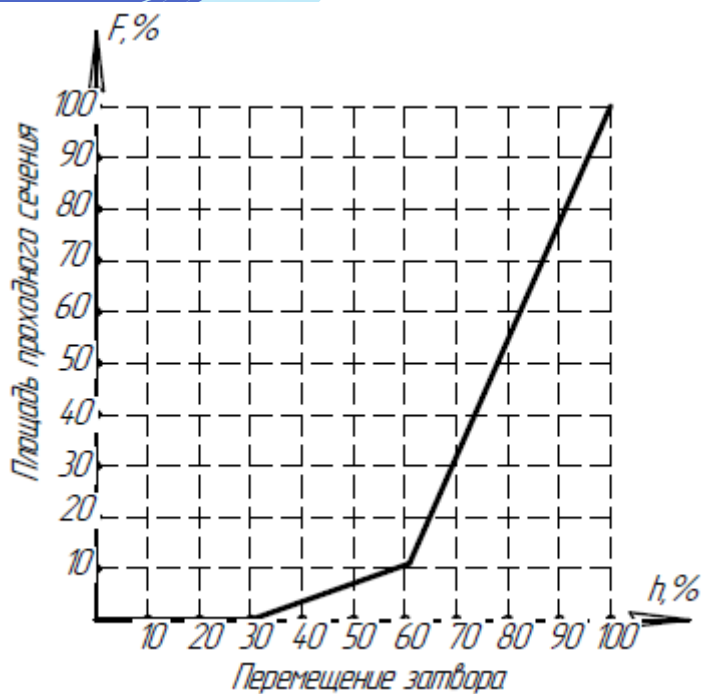

Габаритный чертеж

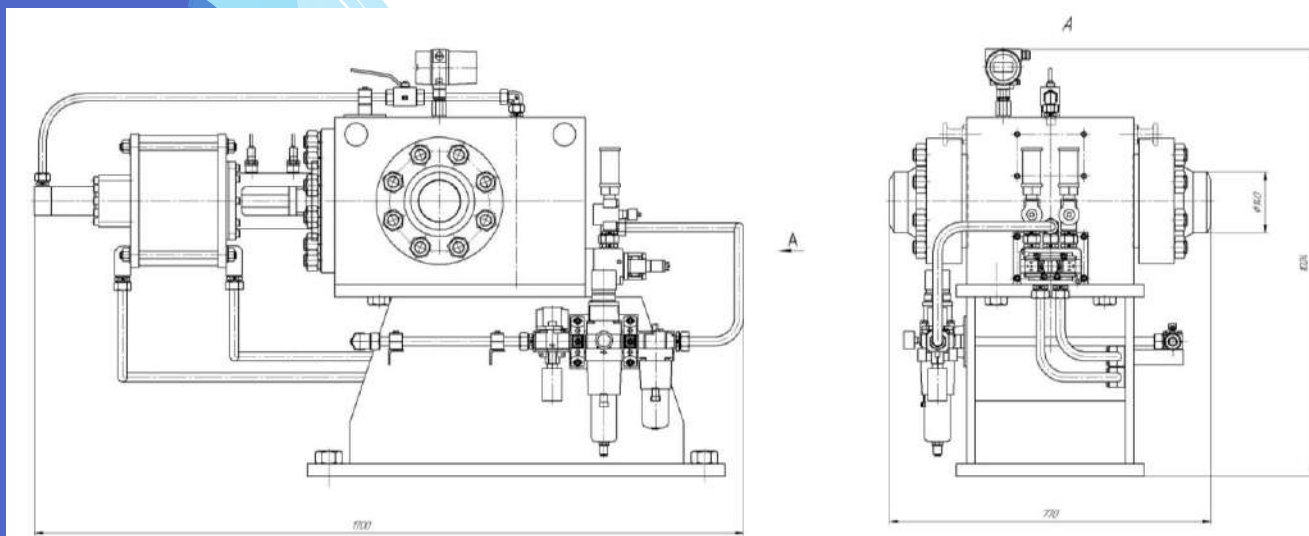

Сведения о предприятиях, на которые осуществлялась поставка гидрораспределителя:

ПАО «ММК» (г. Магнитогорск) – система гидросбива листопркатного стана 5000.

Клапан обратный КОВ 50.25

Обратный клапан КОВ 50.25 встраиваемого исполнения по присоединению



Условное графическое обозначение

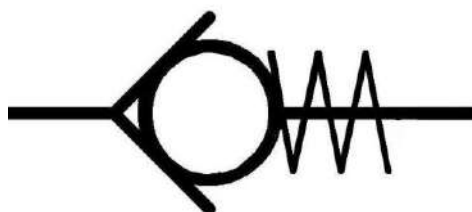

 ООО «УриЦ»
г. Челябинск, ул.
Рождественского, д.6

 +7 351 7 753 753

 tec@cheltec.ru

 www.cheltec.ru

Назначение

Обратный клапан предназначен для пропускания рабочей жидкости только в одном направлении (из входного канала А в выходной канал В) и запираания ее в обратном направлении (то есть исключения движения жидкости из канала В в канал А). Установлен в системе подпитки коллектора и служит для подачи воды низкого давления в момент отключения основного клапана гидросбива для заполнения коллектора водой и препятствия попаданию воды из трубопровода высокого давления в трубопровод низкого давления.

Устройство и принцип работы:

Обратный клапан встраиваемого исполнения состоит из следующих деталей: корпуса, седла, запорного элемента, пружины, воздуховыпускного устройства и комплекта уплотнений.

Проходное сечение обратного клапана остается закрытым до тех пор, пока результирующая сила давления рабочей жидкости на запорный элемент, отжимающая его от седла, меньше силы, действующей на запорный элемент в направлении седла со стороны пружины. В противном случае запорный элемент отжимается от седла и открывает проходное сечение для перетекания рабочей жидкости из входной полости А в выходную полость В.

Структура обозначения:

01	02	/	03	-	04	05
КОВ	50	/	250	-		

01 — тип гидроаппарата

КОВ	клапан обратный встраиваемого исполнения
------------	--

02 — диаметр условного прохода (в мм)

50	50
70	70
100	100
150	150

03 — номинальное давление (в барах)

01	10
250	250
350	350

04 — давление открытия проходного сечения (в барах)

01	1
02	2
03	3

05 — материал уплотнений

TPU	экопур (полиуретан)
PTFE	экофлон (тефлон)
	другие материалы по требованию

ВНИМАНИЕ. Возможна поставка обратного клапана в корпусе, изготовленном с присоединительными размерами, указанными Заказчиком. Требования к исполнению корпуса указываются при заказе обратного клапана в текстовой форме (с предоставлением при необходимости эскиза корпуса).

Основные технические данные и характеристики

Наименование	Значение
Диаметр условного прохода, мм	50
Номинальное давление, МПа (кгс/см ²)	25 (250)
Рабочая жидкость	вода или водная эмульсия
Номинальная тонкость фильтрации рабочей жидкости, мкм (не более)	100
Рабочий диапазон температур, °С	10 ... 50
Масса, кг (не более)	40

Габаритный чертеж

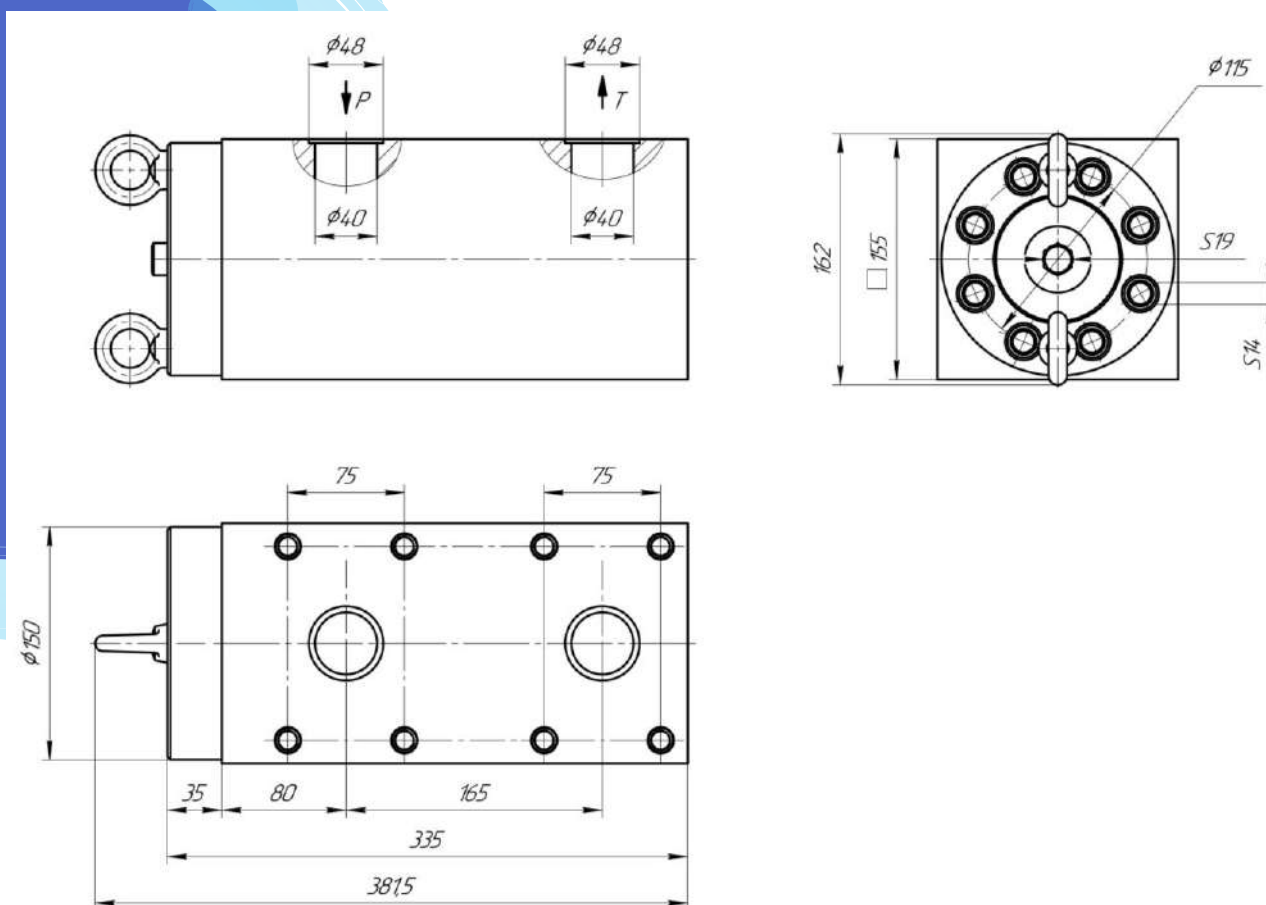

Сведения о предприятиях, на которые осуществлялась поставка гидрораспределителя.





ПАО «ММК» (г. Магнитогорск) – система гидросбива листопркатного стана 5000.

Блок гидросбива БГС 150.25.1

Блок быстродействующей арматуры с нормально закрытым клапаном КГС 150.25

Условное графическое обозначение



-  ООО «УриЦ»
г. Челябинск, ул.
Рождественского, д.6
-  +7 351 7 753 753
-  tec@cheltec.ru
-  www.cheltec.ru

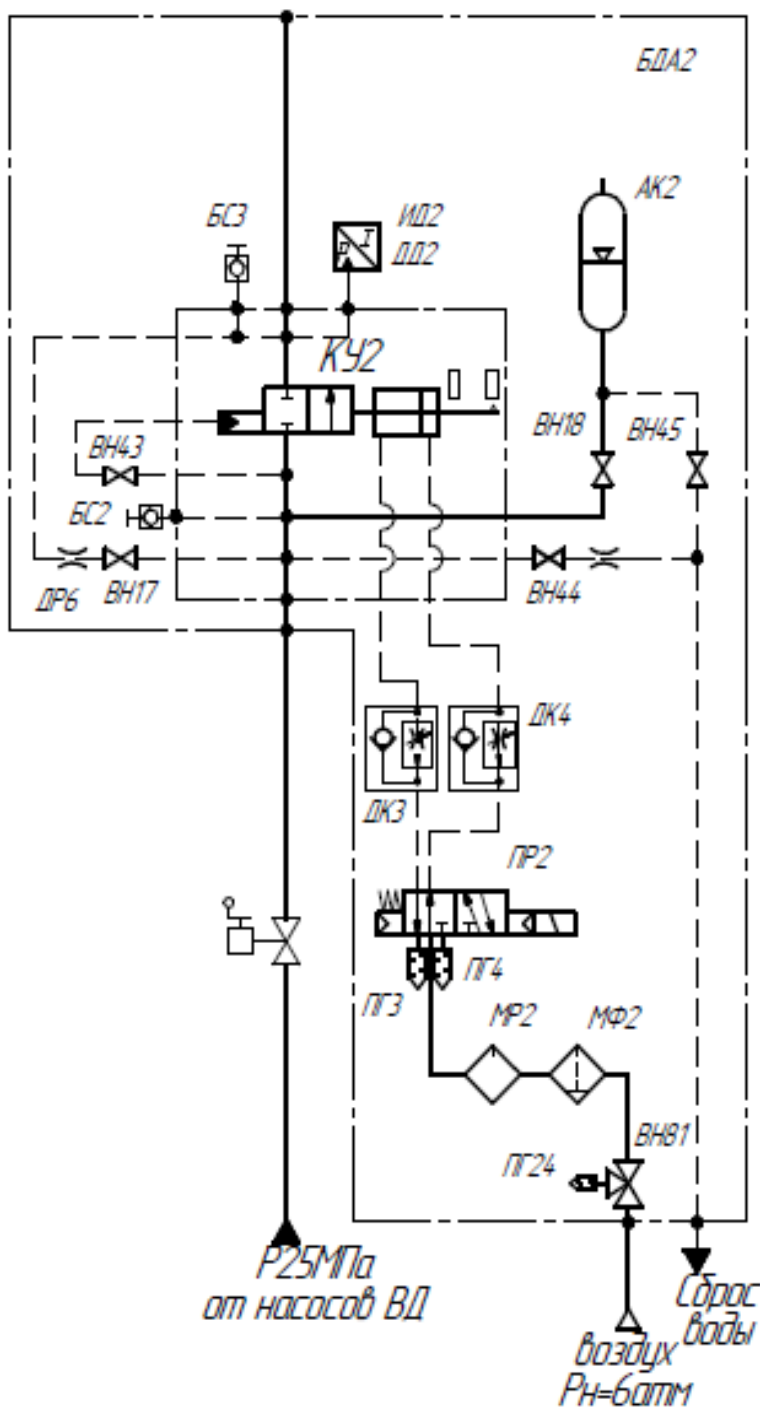

Назначение

Блок гидросбива окалины (БГС), предназначен для обеспечения подачи воды высокого давления и поддержания минимального расхода на коллекторах, установленных на клетях стана.

Устройство и принцип работы

Включение и выключение подачи воды осуществляется золотниковым клапаном с пневмоуправлением.

Усилие от поршня пневмоцилиндра передаётся на клапан через шток. На боковой поверхности золотника выполнены продольные сквозные окна, которые при перемещении клапана совмещаются с расточкой гильзы, открывая проток жидкости от напорной линии через внутреннюю полость золотника через окна гильзы в канал корпуса клапана и далее в напорный коллектор гидросбива. График изменения площади проходного сечения клапана представлен на рисунке. Параллельно с клапаном в БГС установлен нерегулируемый дроссель, через который производится подача воды в напорный коллектор с низким расходом для обеспечения постоянного заполнения рабочей жидкостью и снижения вероятности гидроудара. Дроссели подбираются индивидуально для конкретной системы в зависимости от необходимого расхода жидкости.



Рис. 1. Характеристика клапана

Структура обозначения:

01	-	02	03	04	-	05
БГС	-	150	25	1	-	

01 — наименование

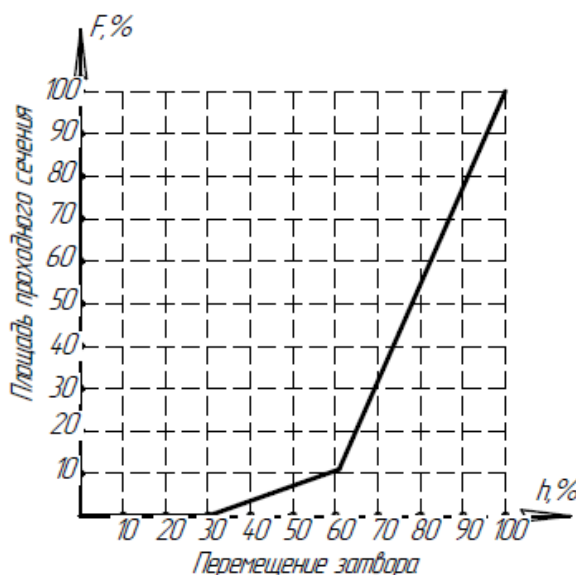
БГС	блок гидросбива
-----	-----------------

02 — диаметр условного прохода основного клапана (в мм)

100	100
150	150

03 — номинальное давление (в МПа)

250	25
-----	----

04 — исполнение по виду основного клапана

1	нормально открытый
2	нормально закрытый

05 — величина минимального расхода дросселя

	указывается по требованиям насосного оборудования к минимальному расходу
--	--

Основные технические данные и характеристики.

Наименование	Значение
Тип клапана	Управляемый золотниковый типа
Условный проход, мм	150
Максимальное давление, МПа	25
Исполнение	нормально закрыт
Рабочая жидкость	вода
Ход клапана	100
Управление	сжатый воздух
Давление воздуха, атм	4...6
Время открытия, с, не более	1
Время закрытия, с, не более	2

Комплектность поставки блока гидросбива и требования к исполнению гидрораспределителя указываются при его заказе в текстовой форме (с предоставлением при необходимости эскиза исполнения корпуса).

Габаритный чертеж

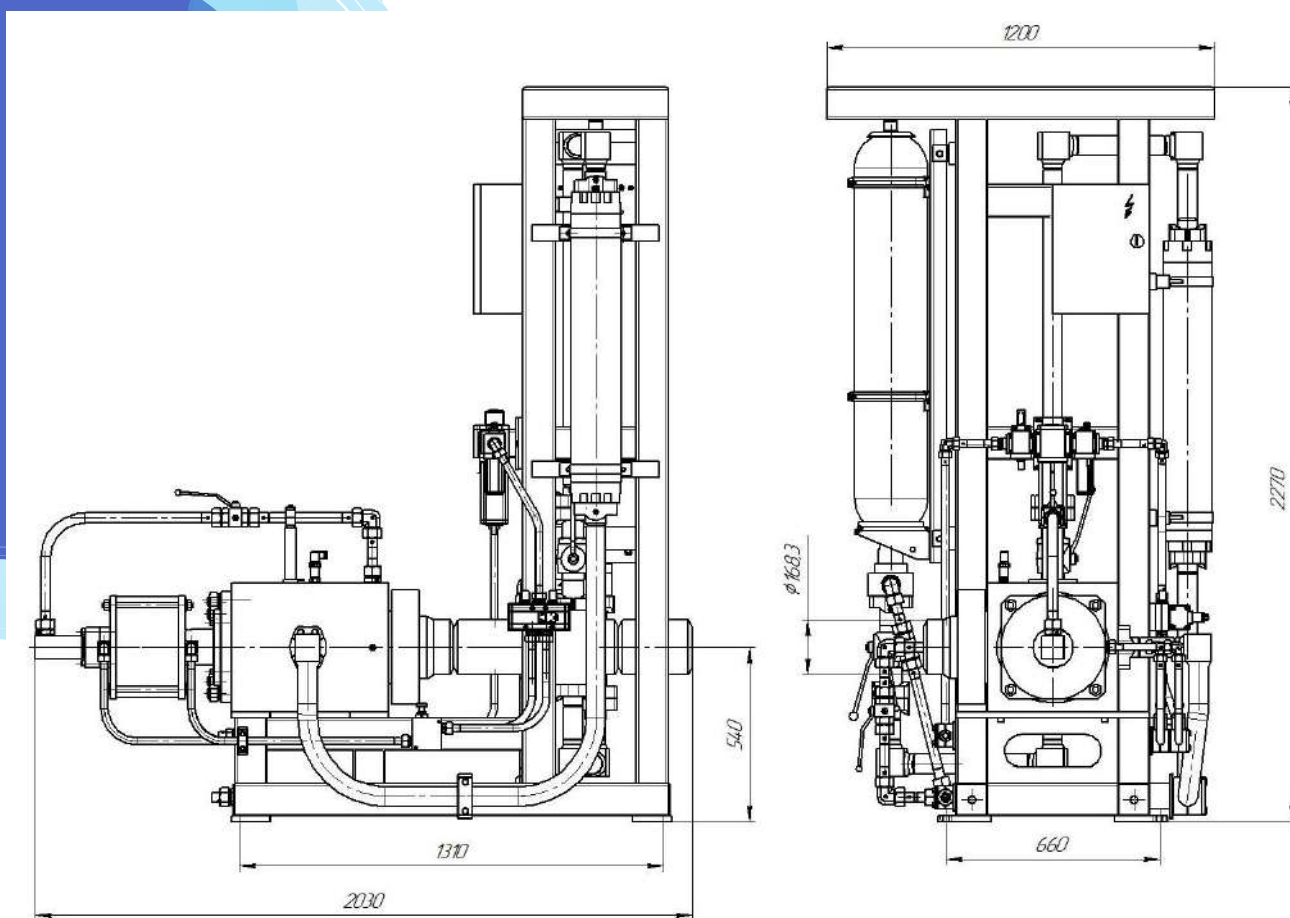

Сведения о предприятиях, на которые осуществлялась поставка гидрораспределителя:





ПАО «ММК» (г. Магнитогорск) – система гидросбива листопркатного стана 2000.

Блок гидросбива БГС 150.25.2

Блок быстродействующей арматуры с нормально открытым клапаном КГС 150.25

Условное графическое обозначение



-  ООО «УриЦ»
г. Челябинск, ул.
Рождественского, д.6
-  +7 351 7 753 753
-  tec@cheltec.ru
-  www.cheltec.ru

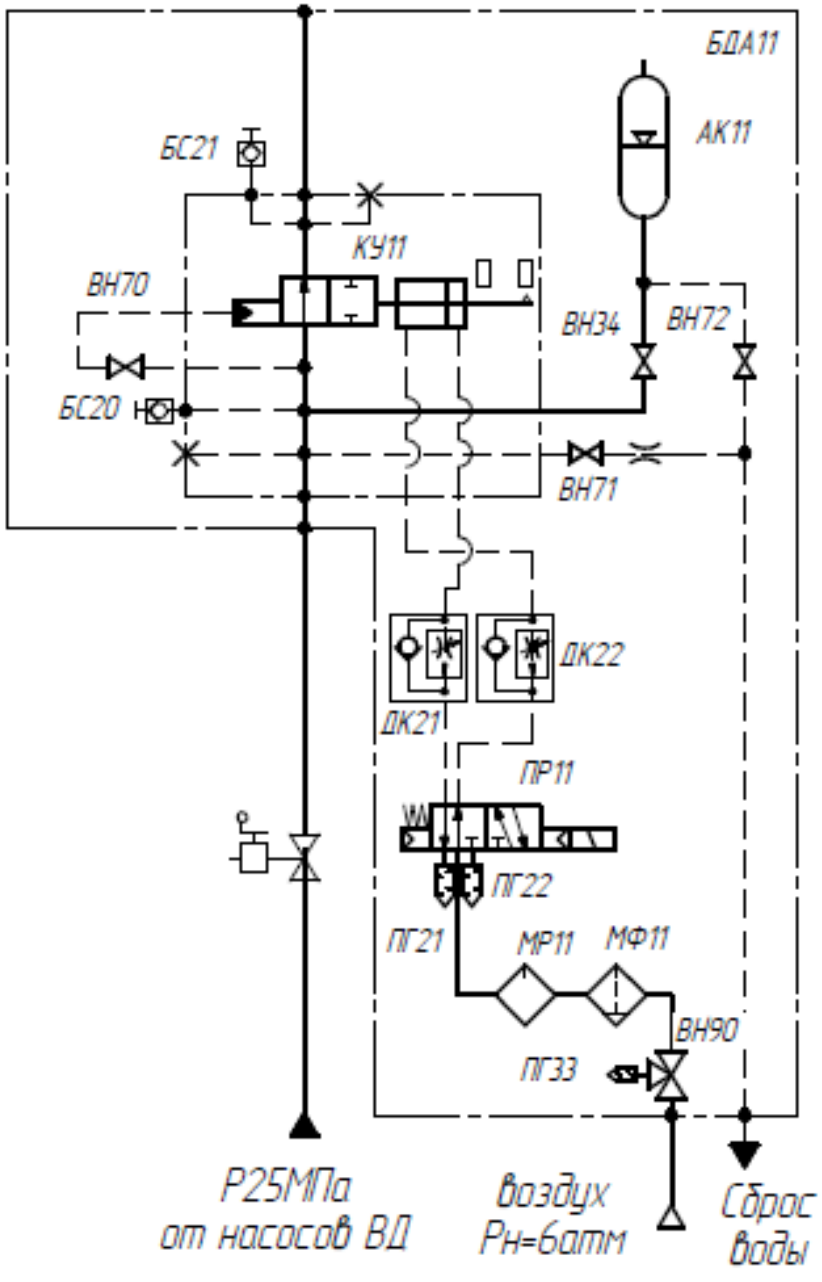

Назначение

Блок гидросбива окалины (БГС), предназначен для обеспечения минимального расхода воды на насосных установках. Обеспечение постоянного минимального расхода при работе центробежных насосов.

Устройство и принцип работы

Открытие и закрытие подачи воды осуществляется золотниковым клапаном с пневмоуправлением.

Усилие от поршня пневмоцилиндра передаётся на клапан через шток. На боковой поверхности золотника выполнены продольные сквозные окна, которые совмещаются с расточкой гильзы, открывая проток жидкости от напорной линии через внутреннюю полость золотника, далее через окна гильзы в выходной канал корпуса клапана через дроссель на слив. График изменения площади проходного сечения клапана представлен на рисунке.

После клапана гидросбива в БГС устанавливается нерегулируемый дроссель, через который обеспечивается минимальный расход. Выбор дросселя осуществляется по требованиям насосного оборудования к минимальному расходу.



Рис. 1. Характеристика клапана

Структура обозначения:

01	-	02	03	04	-	05
БГС	-	150	25	2	-	

01 — наименование

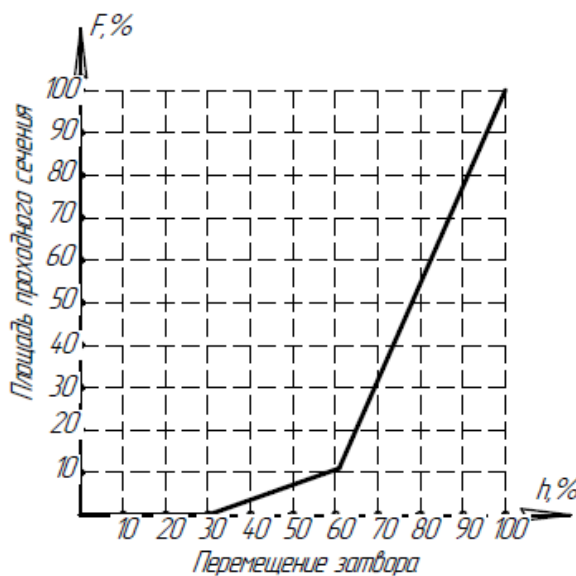
БГС	блок гидросбива
-----	-----------------

02 — диаметр условного прохода основного клапана (в мм)

100	100
150	150

03 — номинальное давление (в МПа)

250	25
-----	----

04 — исполнение по виду основного клапана

1	нормально открытый
2	нормально закрытый

05 — величина минимального расхода дросселя

	указывается по требованиям насосного оборудования к минимальному расходу
--	--

Основные технические данные и характеристики.

Наименование	Значение
Тип клапана	Управляемый золотникового типа
Условный проход, мм	150
Максимальное давление, МПа	25
Исполнение	нормально открыт
Рабочая жидкость	вода
Ход клапана	100
Управление	сжатый воздух
Давление воздуха, атм	4...6
Время открытия, с, не более	1
Время закрытия, с, не более	2
Масса, кг	1450

Комплектность поставки блока гидросбива и требования к исполнению гидрораспределителя указываются при его заказе в текстовой форме (с предоставлением при необходимости эскиза исполнения корпуса).

Габаритный чертеж

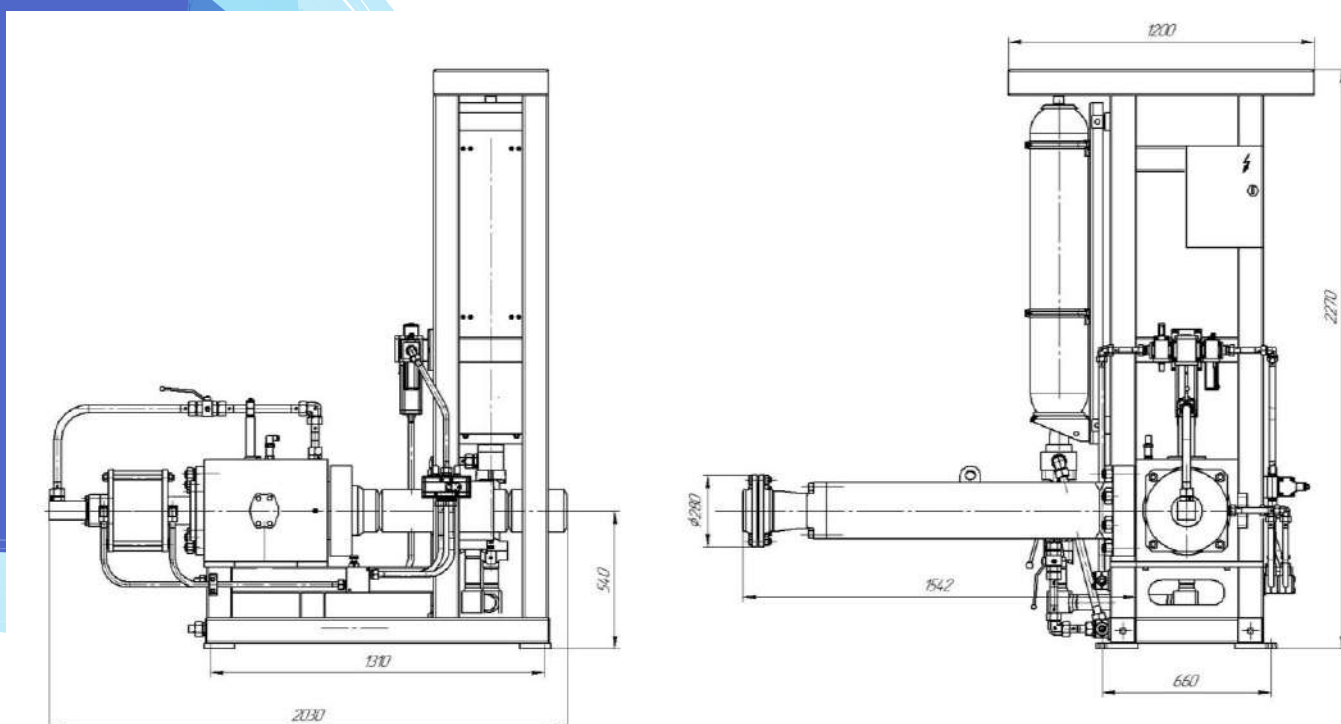

Сведения о предприятиях, на которые осуществлялась поставка гидрораспределителя:

ПАО «ММК» (г. Магнитогорск) – система гидросбива листопркатного стана 2000.



2/2-ГР.К32.320 Гидрораспределитель

Двухлинейный двухпозиционный клапанный гидрораспределитель 2/2-ГР.К32/320 с гидравлическим управлением

Условное графическое обозначение

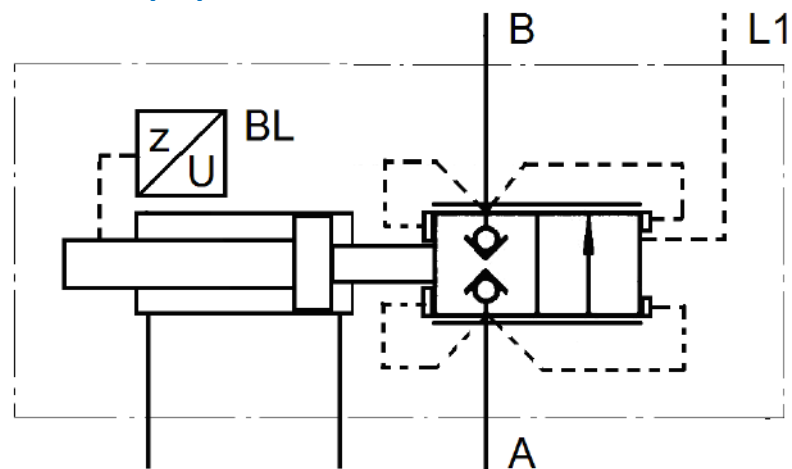

а) дросселирующего гидрораспределителя

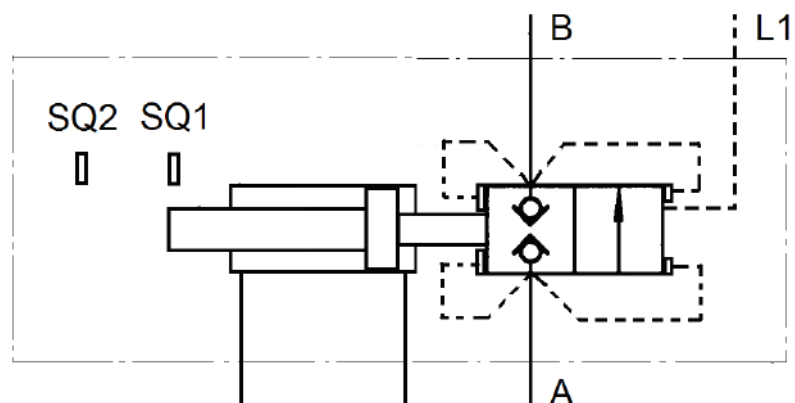

б) направляющего гидрораспределителя

Назначение

Гидрораспределитель 2/2-ГР.К32.320 предназначен для разобщения или сообщения между собой каких-либо участков гидросистемы, например, рабочей полости гидроцилиндра, используемого для привода рабочего оборудования машин и механизмов, с напорной или сливной гидролиниями гидросистемы.

ООО «УриЦ»
г. Челябинск, ул.
Рождественского, д.6

+7 351 7 753 753

tec@cheltec.ru

www.cheltec.ru

Структура обозначения

01		02	03	04	05	.	06	07		08		09
2/2	-	ГР	Д	К	32	.	320	С	-		-	

01 — число линий/число позиций

2/2	две линии/две позиции
------------	-----------------------

02 — тип гидроаппарата

ГР	гидрораспределитель
-----------	---------------------

03 — исполнение по характеру открытия рабочего проходного сечения

Д	дросселирующий
Н	направляющий

04 — исполнение по конструкции запорно-регулирующего (запорного) элемента

К	клапанный
З	золотниковый

05 — диаметр условного прохода (в мм)

32	32
40	40
70	70
80	80

06 — номинальное давление (в барах)

320	320
------------	-----

07 — исполнение по присоединению

С	стыковое
Ф	фланцевое
Р	резьбовое

08 — материал уплотнений собственно распределительного узла

TPU	экопур (полиуретан)
PTFE	экофлон (тефлон)
	другие материалы по требованию

09 — материал уплотнений гидроцилиндра управления

N	пербунан (NDR)
V	витон (V)

Устройство и принцип работы

В состав гидрораспределителя 2/2-ГР.К32.320 входят: запорный (для направляющих гидрораспределителей) или запорно-регулирующий (для дросселирующих гидрораспределителей) элемент с односторонним цилиндрическим хвостовиком, далее называемый ЗРЭ вне зависимости от исполнения гидрораспределителя по характеру открытия рабочего проходного сечения, поршневой гидроцилиндр управления двухстороннего действия с односторонним штоком (при этом хвостовик ЗРЭ проходит через центральное осевое отверстие поршня со штоком гидроцилиндра управления и зафиксирован относительно них), корпусные детали гидрораспределителя, седло и направляющая втулка ЗРЭ.

Дросселирующий гидрораспределитель комплектуется датчиком перемещения ВЛ ЗРЭ. Конструкция гидрораспределителя позволяет посредством гидроцилиндра управления осуществлять открытие проходного сечения его рабочего окна между отверстиями А и В на любую необходимую величину от нуля до максимального значения. Для реализации этой возможности необходимы гидрораспределитель с пропорциональным электрическим управлением или сервоклапан (электрогидравлический усилитель мощности) и электронный усилитель, формирующий для упомянутого гидроаппарата управляющий электрический сигнал на основе сигнала задания и сигнала отрицательной обратной связи, поступающего от датчика перемещения ЗРЭ.

Изменение площади проходного сечения рабочего окна между ЗРЭ и его седлом пропорционально задающему сигналу позволяет при прочих равных условиях плавно регулировать расход рабочей жидкости, проходящей через гидрораспределитель.

Направляющий гидрораспределитель комплектуется регулировочным винтом, позволяющим ограничить ход ЗРЭ относительно его седла требуемым значением и тем самым осуществить настройку пропускной способности гидрораспределителя на желаемом уровне, и двумя концевыми выключателями SQ1 и SQ2 для контроля крайних положений ЗРЭ, соответствующих закрытому и открытому состояниям проходного сечения гидрораспределителя.

Для осуществления управления таким гидрораспределителем рабочие полости его гидроцилиндра должны быть подключены к рабочим отверстиям обычного направляющего гидрораспределителя, используемого в гидросистемах, работающих на гидравлических маслах.

ВНИМАНИЕ. Возможны:

применение в конструкции дросселирующего гидрораспределителя типа датчика положения, выбранного Заказчиком;

применение в конструкции направляющего гидрораспределителя типа концевых выключателей, выбранного Заказчиком;

изготовление корпуса гидрораспределителя в соответствии с исполнением и размерами, указанными Заказчиком;

изготовление распределителя с заданной Заказчиком зависимостью площади проходного сечения рабочего окна от величины смещения ЗРЭ относительно его седла.

Комплектность поставки и требования к исполнению гидрораспределителя указываются при его заказе в текстовой форме (с предоставлением при необходимости эскиза исполнения корпуса).

Основные технические данные и характеристики.

Параметр	Значение		
Диаметр условного прохода, мм	32	40	70
Масса гидрораспределителя в сборе, кг	53		350
Рабочий диапазон температур, °С	10 ... 50		
а) Проточная часть			
Ход ЗРЭ, мм	30		54
Номинальное давление, МПа (кгс/см ²)	32 (320)		
Пробное (испытательное) давление, МПа (кгс/см ²)	48 (480)		
Рабочая жидкость	вода или водная эмульсия		
Номинальная тонкость фильтрации рабочей жидкости, мкм (не более)	100		
б) Гидроцилиндр управления			
Тип гидроцилиндра	поршневой двухстороннего действия с двухсторонним штоком		
Номинальное давление, МПа (кгс/см ²)	16 (160)		
Пробное (испытательное) давление, МПа (кгс/см ²)	24 (240)		
Рабочая жидкость	индустриальное масло ИГП-30 (И-Г-С-46д) или его заменители (например, ТНК Гидравлик 46)		
Номинальная тонкость фильтрации рабочей жидкости, мкм (не более)	10		

Сведения о предприятиях, на которые осуществлялась поставка гидрораспределителя 2/2-ГР.К32.320С

АО «Металлургический завод Электросталь» (г. Электросталь Московской области) — гидравлическая системы управления горизонтального профильного прессы модели П8148 силой 63 МН.

ПАО «Уралхиммаш» (г. Екатеринбург) — гидравлическая системы управления штамповочного прессы двойного действия модели П4654 силой 40/65 МН.

ПАО «Северсталь» (г. Череповец Вологодской области) — гидравлическая система управления ковочного прессы модели ПА1343 силой 20 МН.

Габаритный чертеж

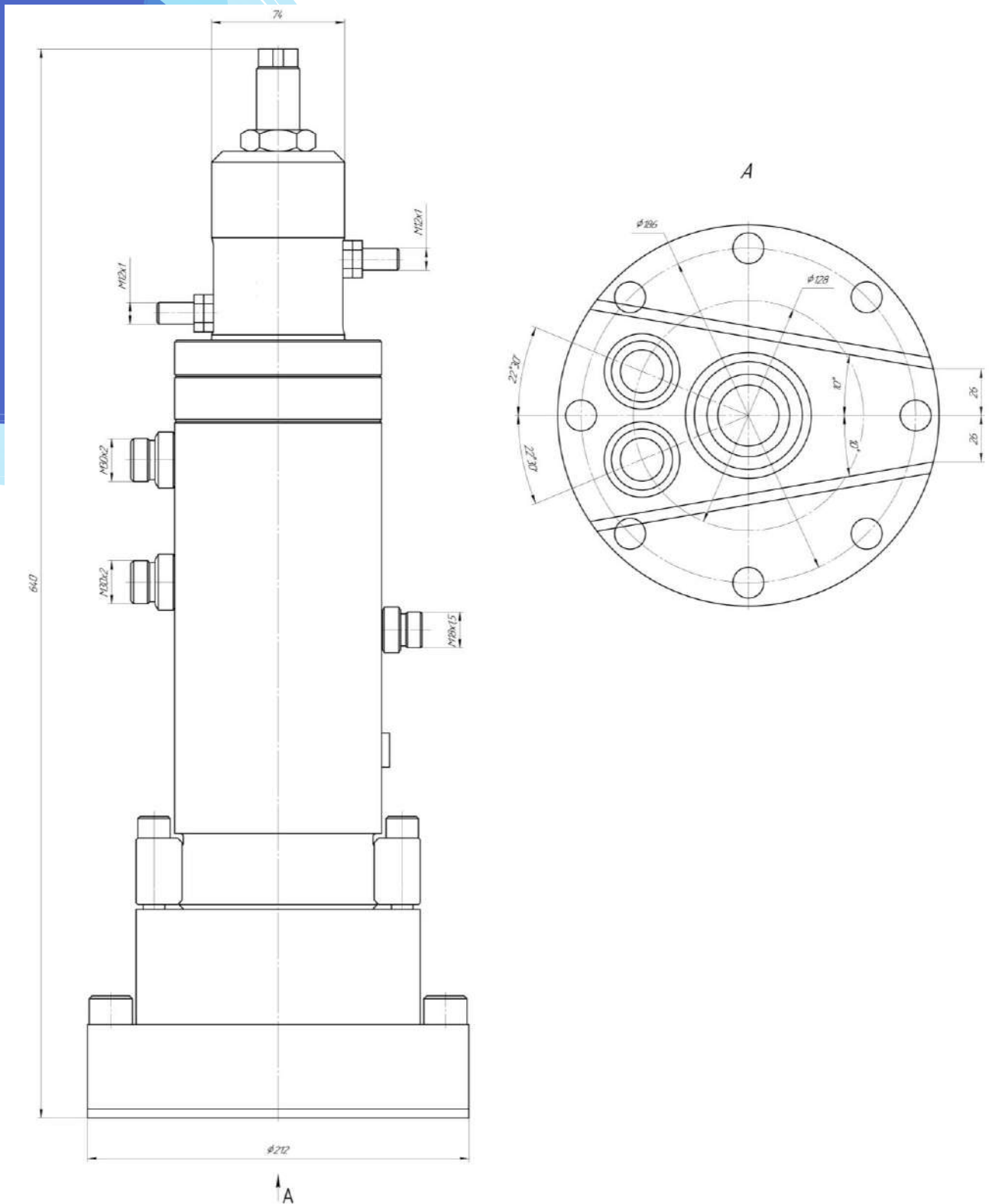

2/2-ГРДК70.350

Гидрораспределитель

**Дросселирующий двухлинейный
двухпозиционный клапанный
гидрораспределитель 2/2-ГРДК70.350
с гидравлическим управлением**

Условное графическое обозначение

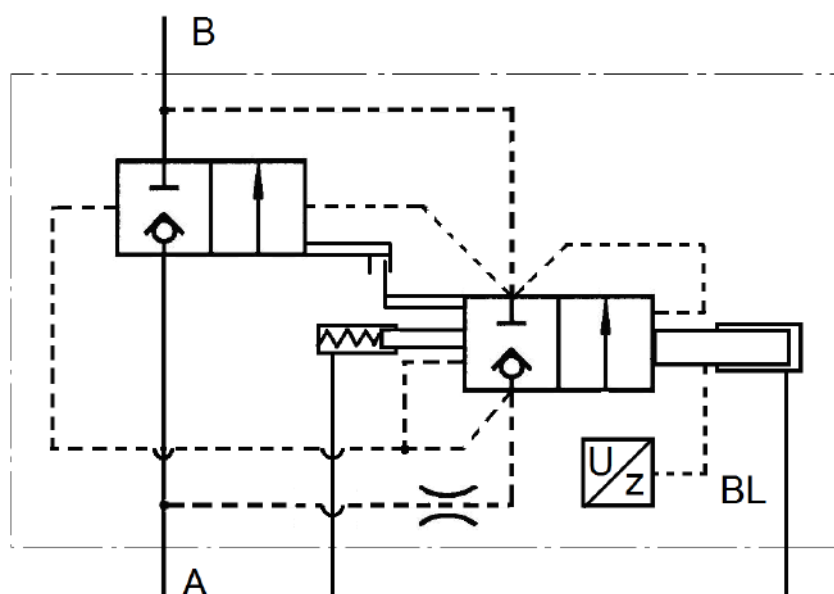

Назначение

Гидрораспределитель 2/2-ГРДК70/350...-К предназначен для разобщения или сообщения между собой каких-либо участков гидросистемы, например, рабочей полости гидроцилиндра, используемого для привода рабочего оборудования машин и механизмов, с напорной или сливной гидролиниями гидросистемы.



ООО «УриЦ»
г. Челябинск, ул.
Рождественского, д.6



+7 351 7 753 753



tec@cheltec.ru



www.cheltec.ru

Структура обозначения

01		02	03	.	04	05		06		07
2/2	-	ГРДК	70	.	350		-		-	

01 — число линий/число позиций

2/2	две линии/две позиции
-----	-----------------------

02 — тип гидроаппарата

ГРДК	гидрораспределитель дросселирующий клапанный
------	--

03 — диаметр условного прохода (в мм)

70	70
----	----

04 — номинальное давление (в барах)

350	350
-----	-----

05 — материал уплотнений собственно распределительного узла

TPU	экопур (полиуретан)
PTFE	экофлон (тефлон)
	другие материалы по требованию

06 — материал уплотнений гидроцилиндров управления

N	пербунан (NDR)
V	витон (V)

07 — комплектность поставки

K	с корпусом
O	без корпуса

Устройство и принцип работы

В состав гидрораспределителя 2/2-ГРДК70.350...-К входят корпус, распределительный узел, установленный в осевой расточке корпуса, и два поршневых гидроцилиндра одностороннего действия: большой и малый.

Основными деталями распределительного узла являются основной запорно-регулирующий элемент (ЗРЭ), его седло, уплотнительная втулка и разгрузочный клапан. В корпусе гидрораспределителя выполнены два отверстия для прохода рабочей жидкости: входное *A* со стороны ЗРЭ и выходное *B* со стороны его седла.

Полость между ЗРЭ и уплотнительной втулкой (далее называемая надклапанной полостью) через радиальные дроссельные отверстия, выполненные в теле седла, постоянно сообщается с входным отверстием *A*, а через осевое отверстие с уплотнительной кромкой для взаимодействия с разгрузочным клапаном, выполненное в самом ЗРЭ, — с выходным отверстием *B*.

Для контроля положения поршня большого гидроцилиндра используется датчик линейного перемещения VL.

В рабочей полости малого гидроцилиндра управления установлена пружина сжатия, которая обеспечивает постоянное поджатие его поршня к торцу соответствующего хвостовика (штока) разгрузочного клапана.

Конструкция гидрораспределителя позволяет осуществлять открытие проходного сечения его рабочего окна на любую необходимую величину от нуля до максимального значения. Для реализации этой возможности необходимы гидрораспределитель с пропорциональным электрическим управлением или сервоклапан (электродвигатель гидравлический усилитель мощности) и электронный усилитель, формирующий для упомянутого гидроаппарата управляющий электрический сигнал на основе сигнала задания и сигнала отрицательной обратной связи, поступающего от датчика перемещения, встроенного в большой гидроцилиндр управления гидрораспределителя.

Изменение площади проходного сечения гидрораспределителя пропорционально задающему сигналу позволяет при прочих равных условиях плавно регулировать расход рабочей жидкости, проходящей через гидрораспределитель.

ВНИМАНИЕ. Возможны:

поставка гидрораспределителя без корпуса, то есть поставка распределительного узла в совокупности с большим и малым гидроцилиндрами управления;

применение в конструкции большого гидроцилиндра гидрораспределителя типа датчика положения, выбранного Заказчиком;

изготовление корпуса гидрораспределителя в соответствии с исполнением и размерами, указанными Заказчиком;

изготовление распределительного узла с заданной Заказчиком зависимостью площади проходного сечения рабочего окна от величины смещения разгрузочного клапана из исходного положения.

Комплектность поставки и требования к исполнению гидрораспределителя указываются при его заказе в текстовой форме (с предоставлением при необходимости эскиза исполнения корпуса).

Основные технические данные и характеристики.

Параметр	Значение
а) Проточная часть	
Диаметр условного прохода, мм	70
Ход основного запорно-регулирующего элемента, мм	45
Ход разгрузочного клапана, мм	47
Номинальное давление, МПа (кГс/см ²)	35 (350)
Пробное (испытательное) давление, МПа (кГс/см ²)	52,5 (525)
Рабочая жидкость	вода или водная эмульсия
Номинальная тонкость фильтрации рабочей жидкости, мкм (не более)	100
Рабочий диапазон температур, °С	10 ... 50
б) Управляющая часть	
Номинальное давление, МПа (кГс/см ²)	15 (150)
Пробное (испытательное) давление, МПа (кГс/см ²)	22,5 (225)
Рабочая жидкость	индустриальное масло ИГП-30 (И-Г-С-46д) или его заменители (например, ТНК Гидравлик 46)

Номинальная тонкость фильтрации рабочей жидкости, мкм (не более)	10
Большой гидроцилиндр управления	
Тип гидроцилиндра	поршневой одностороннего действия со встроенным датчиком положения
Диаметр поршня, мм	80
Ход поршня, мм	48
Марка датчика перемещения	BTL5-E10-M100-K-SR32
Малый гидроцилиндр управления	
Тип гидроцилиндра	поршневой одностороннего действия с подпружиненным поршнем
Диаметр поршня, мм	40
Ход поршня, мм	48
Масса гидрораспределителя с сборе, кг	335

Габаритный чертеж

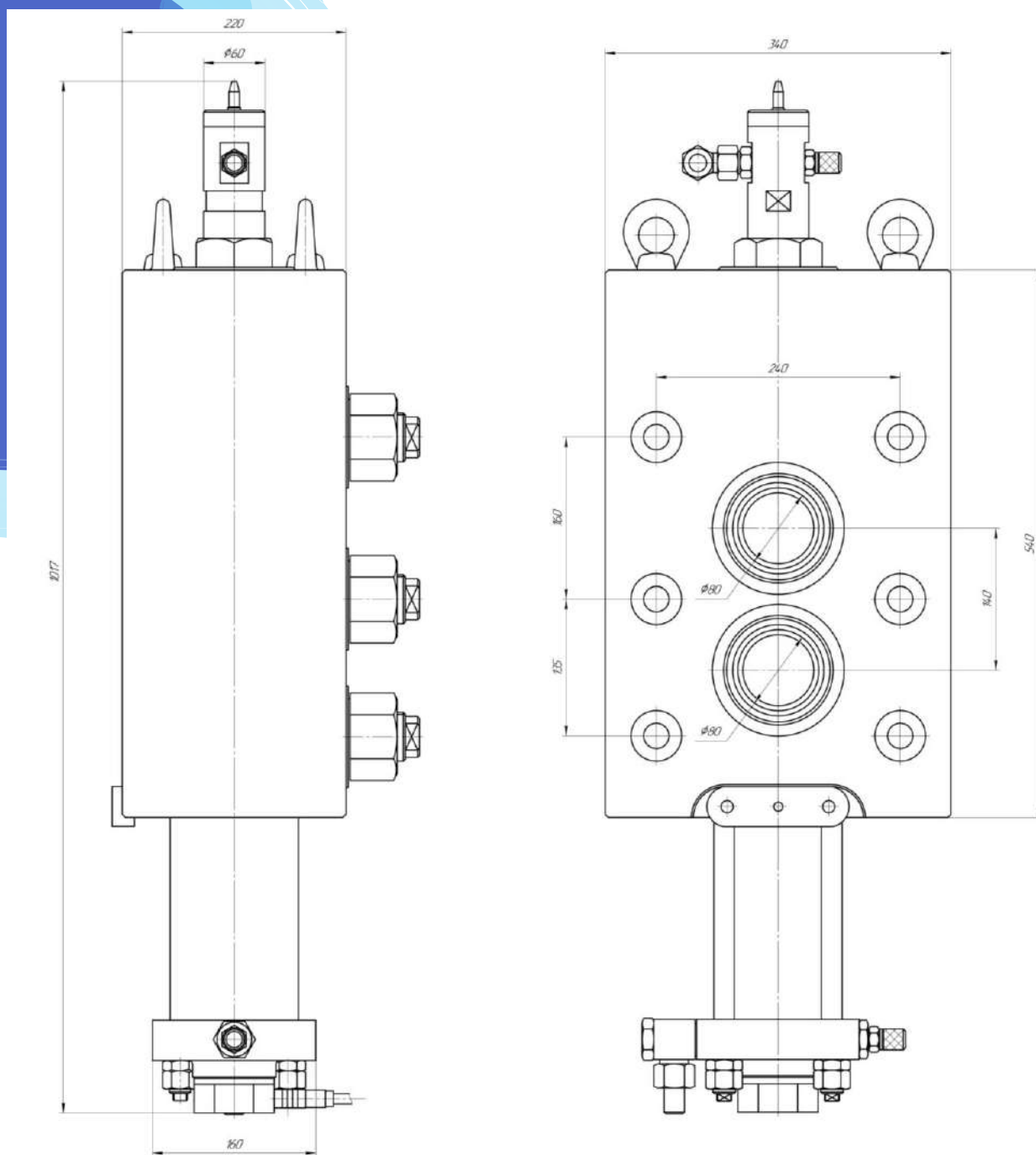

Сведения о предприятиях, на которые осуществлялась поставка гидрораспределителя 2/2-ГРДК70.350

ПАО «Корпорация ВСМПО-АВИСМА» (г. Верхняя Салда Свердловской области) — гидравлические системы управления ковочных прессов моделей СКВ 6000 силой 60 МН и СКВ 2500 силой 25 МН.



3/2-ГРНК10.320 Гидрораспределитель

Направляющий трехлинейный
двухпозиционный клапанный
гидрораспределитель 3/2-ГРНК10.320
с электромагнитным приводом

Условное графическое обозначение

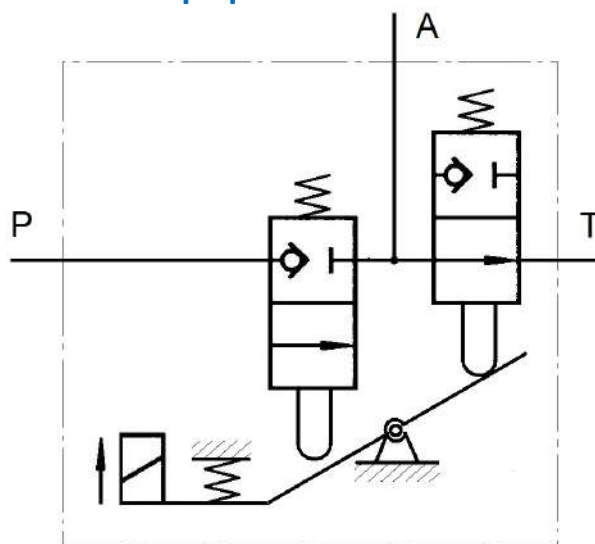

а) нормально закрытый

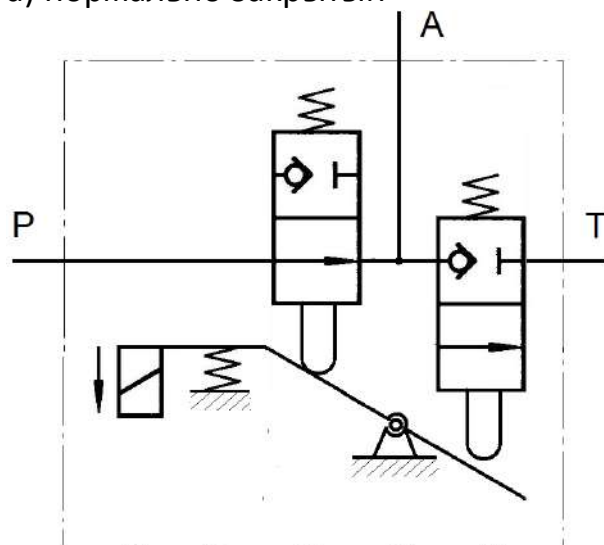

б) нормально открытый



ООО «УриЦ»
г. Челябинск, ул.
Рождественского, д.6



+7 351 7 753 753



tec@cheltec.ru



www.cheltec.ru

Назначение

Гидрораспределитель 3/2-ГРНК10.320 предназначен для сообщения с напорной или сливной гидролиниями полостей гидроцилиндров, используемых как непосредственно для привода рабочего оборудования машин и механизмов, так и для управления гидравлическими аппаратами большой единичной мощности (например, автоматическими и запорными клапанами, клапанами наполнения и т.п.).

Структура обозначения

01	-	02	03	.	04	-	05	-	06	-	07	-	08
3/2	-	ГРНК	10	.	320	-		-		-		-	

01 — число линий/число позиций

3/2	три линии/две позиции
-----	-----------------------

02 — тип гидроаппарата

ГРНК	гидрораспределитель направляющий клапанный
------	--

03 — диаметр условного прохода (в мм)

10	10
----	----

04 — номинальное давление (в барах)

320	320
-----	-----

05 — коммутация гидролиний (отверстий) при обесточенном электроприводе

1	напорное отверстие <i>P</i> перекрыто, рабочее отверстие <i>A</i> соединено со сливным отверстием <i>T</i>
2	сливное отверстие <i>T</i> перекрыто, рабочее отверстие <i>A</i> соединено с напорным отверстием <i>P</i>

06 — материал уплотнений

TPU	экопур (полиуретан)
PTFE	экофлон (тефлон)
	другие материалы по требованию

07 — тип комплектного электромагнитного привода (далее электромагнита)

КЭП-1000	КЭП-1000
КЭП-1300	КЭП-1300
0	без электромагнита
P	поставка только собственно гидрораспределителя

08 — наличие бесконтактных концевых выключателей для контроля положения якоря электромагнита

1	два бесконтактных концевых выключателя
0	отсутствие бесконтактных концевых выключателей

Устройство и принцип работы

Клапанный гидрораспределитель 3/2-ГРНК10.320 включает в свой состав собственно гидрораспределитель, установленный на станине и управляемый через рычаг посредством комплектного электромагнитного привода (далее просто электромагнита) типа КЭП-1000 или КЭП-1300, закрепленного на кронштейне. Якорь электромагнита, представляющего собой электромагнит тянущего типа, подпружинен и подвижно соединен с одним из концов рычага

Электромагнит подключается к сети переменного тока через специальный блок питания БПС1-40, предназначенный для питания электромагнитов постоянного тока, работающих в режиме форсировки, импульсным напряжением специальной формы. Блок питания БПС1-40 входит в комплект поставки гидрораспределителя.

В корпусе собственно гидрораспределителя установлены два клапана: напорный и сливной — и выполнены три присоединительных отверстия: напорное *P*, сливное *T* и рабочее *A*.

Запорные элементы напорного и сливного клапанов выполнены с двумя хвостовиками (штоками), выходящими за пределы корпуса гидрораспределителя.

При подаче напряжения питания на обмотку катушки электромагнита якорь последнего до упора втягивается в катушку (преодолевая усилие пружины). При этом он поворачивает соединенный с ним рычаг таким образом, что пята напорного (или сливного) клапана (в зависимости от исполнения гидрораспределителя по признаку коммутации отверстий) упирается (выбрав незначительный зазор) в торец нижнего хвостовика запорного элемента указанного клапана и смещает запорный элемент относительно его седла, в результате чего проходное сечение напорного (сливного) клапана открывается и рабочий канал *A* гидрораспределителя соединяется с его напорным (сливным) каналом *P* (*T*). Одновременно запорный элемент сливного (напорного) клапана получает возможность движения в направлении пяты данного клапана, установленной на рычаге, вследствие чего под действием пружины запорный элемент последнего смещается в сторону своего седла. В результате проходное сечение сливного (напорного) клапана закрывается и рабочий канал *A* гидрораспределителя разобщается с его сливным (напорным) каналом *T* (*P*).

После обесточивания электромагнита якорь последнего под действием пружины выдвигается из корпуса электромагнита до упора в станину. При этом он поворачивает соединенный с ним рычаг таким образом, что пята сливного (напорного) клапана упирается (выбрав незначительный зазор) в торец нижнего хвостовика запорного элемента указанного клапана и смещает запорный элемент относительно его седла, в результате чего проходное сечение сливного (напорного) клапана открывается и рабочий канал *A* гидрораспределителя соединяется с его сливным (напорным) каналом *T* (*P*). Одновременно запорный элемент напорного (сливного) клапана получает возможность движения в направлении пяты данного клапана, установленной на рычаге, вследствие чего под действием пружины запорный элемент последнего смещается в сторону своего седла. В результате проходное сечение напорного (сливного) клапана закрывается и рабочий канал *A* гидрораспределителя разобщается с его напорным (сливным) каналом *P* (*T*).

Благодаря соответствующей регулировке зазоров между пятой и запорным элементом каждого из клапанов, открытие проходного сечения любого из клапанов происходит лишь после закрытия проходного сечения другого из них.

Гидрораспределитель может комплектоваться двумя бесконтактными концевыми выключателями для контроля положения якоря электромагнита.

ВНИМАНИЕ. Присоединение трубопроводов к отверстиям *P*, *T* и *A* гидрораспределителя производится через фланцы, которые в соответствии с пожеланием Заказчика могут быть выполнены в исполнениях под приварку и под резьбовое соединение с размерами, указанными

Заказчиком.

Возможна поставка гидрораспределителя в следующих комплектациях:

- а) без блока питания БПС1-40;
- б) без электромагнита и, соответственно, без блока питания БПС1-40;
- в) только собственно гидрораспределителя.

Комплектность поставки и требования к исполнению фланцев указываются при заказе гидрораспределителя в текстовой форме (с предоставлением при необходимости эскиза исполнения фланцев).

Основные технические данные и характеристики.

а) гидравлической части гидрораспределителя

Параметр	Значение
Диаметр условного прохода, мм	10
Номинальное давление, МПа (кгс/см ²)	35 (350)
Пробное (испытательное) давление, МПа (кгс/см ²)	52,5 (525)
Рабочая жидкость	вода или водная эмульсия
Номинальная толщина фильтрации рабочей жидкости, мкм (не более)	100
Максимальная температура рабочей жидкости, °С	50
Температура окружающего воздуха, °С	от -20 до +40
Масса, кг (не более)	14,5

б) электромагнита

Параметр	Тип электромагнита	
	КЭП-1000	КЭП-1300
Номинальное рабочее напряжение, В: включения удержания	~380 =24	
Номинальное тяговое усилие, Н (не менее)	1000	1300
Номинальный ход якоря, мм	80	
Номинальная частота включений в час, вкл/час	250	
Время втягивания якоря, с (не более)	0,65	
Время возврата якоря, с (не более)	0,2	
Потребляемая мощность, Вт (не более): в режиме включения в режиме удержания	6800 40	10300 50
Механическая износостойкость, количество циклов	10 ⁶	
Масса якоря, кг (не более)	4,0	
Масса электромагнита, кг (не более)	38,0	

Масса гидрораспределителя типа 3/2-ГРНК10.320... в сборе (со станиной и электромагнитом) — 86 кг.

Габаритный чертеж гидрораспределителя 3/2-ГРНК10/320-1Х-КЭП-1000

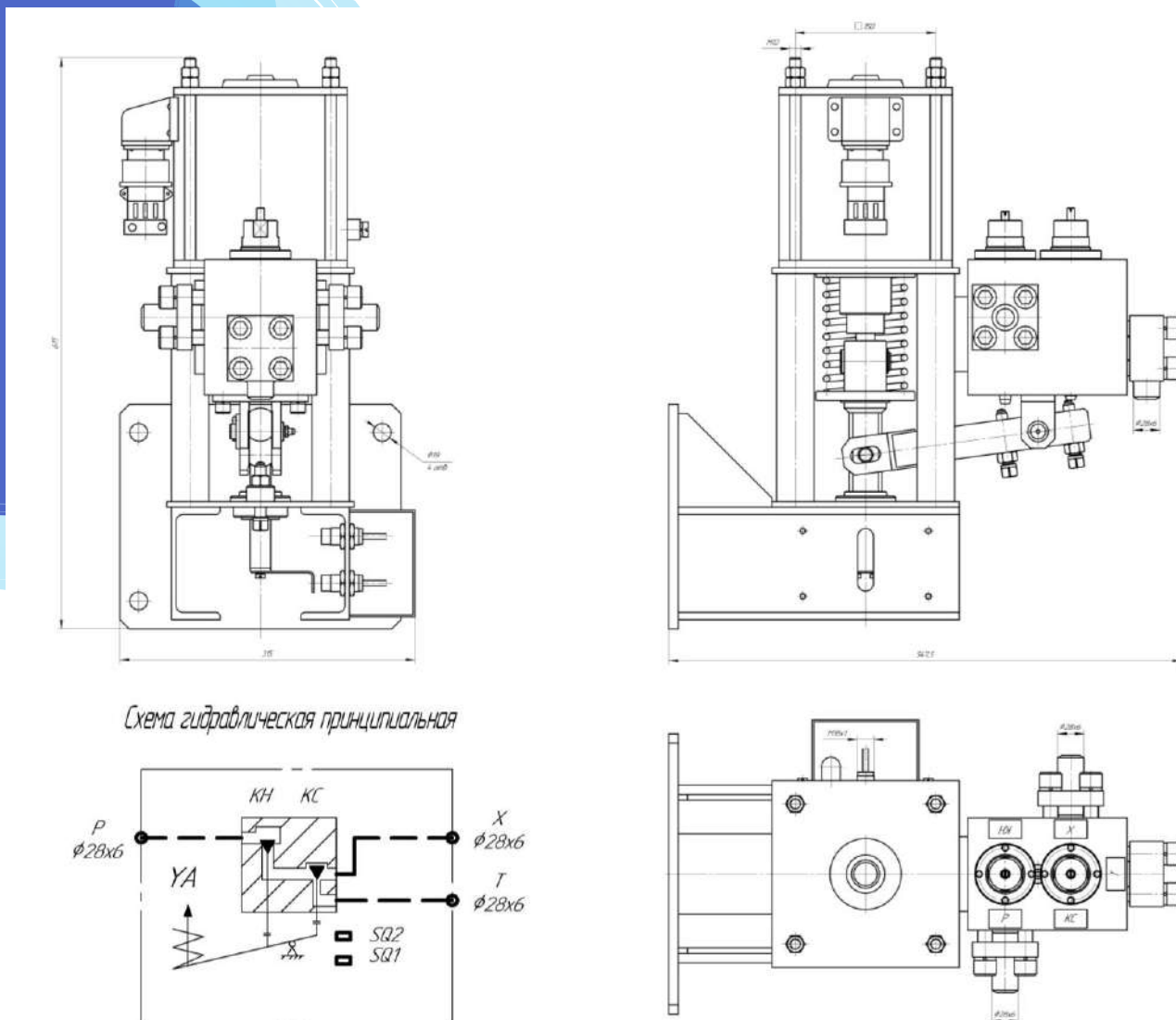

Сведения о предприятиях, на которые осуществлялась поставка гидрораспределителя 3/2-ГРНК10.320...

ПАО «Корпорация ВСМПО-АВИСМА» (г. Верхняя Салда Свердловской области) — гидравлические системы управления ковочных прессов моделей СКВ 6000 силой 60 МН и СКВ 2500 силой 25 МН

АО «Металлургический завод Электросталь» (г. Электросталь Московской области) — гидравлическая системы управления горизонтального профильного пресса модели П8148 силой 63 МН

ПАО «Уралхиммаш» (г. Екатеринбург) — гидравлическая системы управления штамповочного пресса двойного действия модели П4654 силой 40/65 МН

ПАО «Северсталь» (г. Череповец Вологодской области) — гидравлическая система управления ковочного пресса модели ПА1343 силой 20 МН

3/2-ГРНК 16.350

Гидрораспределитель

**Направляющий трехлинейный
двухпозиционный клапанный
гидрораспределитель 3/2-ГРНК16.350
с гидравлическим приводом**

Условное графическое обозначение

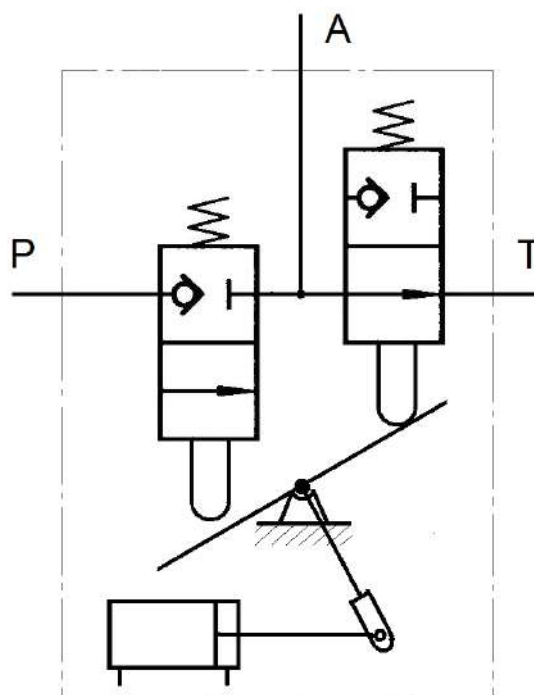

Назначение

Гидрораспределитель 3/2-ГРНК16.350 предназначен для сообщения с напорной или сливной гидролиниями полостей гидроцилиндров, используемых как непосредственно для привода рабочего оборудования машин и механизмов, так и для управления гидравлическими аппаратами большой единичной мощности (например, автоматическими и запорными клапанами, клапанами наполнения и т.п.).

ООО «УриЦ»
г. Челябинск, ул.
Рождественского, д.6

+7 351 7 753 753

tec@cheltec.ru

www.cheltec.ru

Структура обозначения

01	-	02	03	.	04	-	05	-	06	-	07
3/2	-	ГРНК	16	.	350	-		-		-	

01 — число линий/число позиций

3/2	три линии/две позиции
-----	-----------------------

02 — тип гидроаппарата

ГРНК	гидрораспределитель направляющий клапанный
------	--

03 — диаметр условного прохода (в мм)

16	16
----	----

04 — номинальное давление (в барах)

350	350
-----	-----

05 — материал уплотнений собственно гидрораспределителя

TPU	экопур (полиуретан)
PTFE	экофлон (тефлон)
	другие материалы по требованию

06 — материал уплотнений гидроцилиндра управления

N	пербунан (NBR)
V	витон (V)

07 — тип привода

Г	гидравлический
Р	поставка только собственно гидрораспределителя

Устройство и принцип работы

Клапанный гидрораспределитель 3/2-ГРНК16.350... включает в свой состав собственно гидрораспределитель, установленный на станине и управляемый через рычаг посредством комплектного электромагнитного привода (далее просто электромагнита) типа КЭП-1000 или КЭП-1300, закрепленного на кронштейне. Якорь электромагнита, представляющего собой электромагнит тянущего типа, подпружинен и подвижно соединен с одним из концов рычага

Электромагнит подключается к сети переменного тока через специальный блок питания БПС1-40, предназначенный для питания электромагнитов постоянного тока, работающих в режиме форсировки, импульсным напряжением специальной формы. Блок питания БПС1-40 входит в комплект поставки гидрораспределителя.

В корпусе собственно гидрораспределителя установлены два клапана: напорный и сливной — и выполнены три присоединительных отверстия: напорное *P*, сливное *T* и рабочее *A*.

Запорные элементы напорного и сливного клапанов выполнены с двумя хвостовиками (штоками), выходящими за пределы корпуса гидрораспределителя.

При подаче напряжения питания на обмотку катушки электромагнита якорь последнего до упора втягивается в катушку (преодолевая усилие пружины). При этом он поворачивает соединенный с ним рычаг таким образом, что пята напорного (или сливного) клапана (в

зависимости от исполнения гидрораспределителя по признаку коммутации отверстий) упирается (выбрав незначительный зазор) в торец нижнего хвостовика запорного элемента указанного клапана и смещает запорный элемент относительно его седла, в результате чего проходное сечение напорного (сливного) клапана открывается и рабочий канал *A* гидрораспределителя соединяется с его напорным (сливным) каналом *P* (*T*). Одновременно запорный элемент сливного (напорного) клапана получает возможность движения в направлении пяты данного клапана, установленной на рычаге, вследствие чего под действием пружины запорный элемент последнего смещается в сторону своего седла. В результате проходное сечение сливного (напорного) клапана закрывается и рабочий канал *A* гидрораспределителя разобщается с его сливным (напорным) каналом *T* (*P*).

После обесточивания электромагнита якорь последнего под действием пружины выдвигается из корпуса электромагнита до упора в станину. При этом он поворачивает соединенный с ним рычаг таким образом, что пята сливного (напорного) клапана упирается (выбрав незначительный зазор) в торец нижнего хвостовика запорного элемента указанного клапана и смещает запорный элемент относительно его седла, в результате чего проходное сечение сливного (напорного) клапана открывается и рабочий канал *A* гидрораспределителя соединяется с его сливным (напорным) каналом *T* (*P*). Одновременно запорный элемент напорного (сливного) клапана получает возможность движения в направлении пяты данного клапана, установленной на рычаге, вследствие чего под действием пружины запорный элемент последнего смещается в сторону своего седла. В результате проходное сечение напорного (сливного) клапана закрывается и рабочий канал *A* гидрораспределителя разобщается с его напорным (сливным) каналом *P* (*T*).

Благодаря соответствующей регулировке зазоров между пятой и запорным элементом каждого из клапанов, открытие проходного сечения любого из клапанов происходит лишь после закрытия проходного сечения другого из них.

Гидрораспределитель может комплектоваться двумя бесконтактными концевыми выключателями для контроля положения якоря электромагнита.

ВНИМАНИЕ. Присоединение трубопроводов к отверстиям *P*, *T* и *A* гидрораспределителя производится через фланцы, которые в соответствии с пожеланием Заказчика могут быть выполнены в исполнениях под приварку и под резьбовое соединение с размерами, указанными Заказчиком.

Возможна поставка гидрораспределителя в следующих комплектациях:

- а) без блока питания БПС1-40;
- б) без электромагнита и, соответственно, без блока питания БПС1-40;
- в) только собственно гидрораспределителя.

Комплектность поставки и требования к исполнению фланцев указываются при заказе гидрораспределителя в текстовой форме (с предоставлением при необходимости эскиза исполнения фланцев).

Основные технические данные и характеристики.

а) гидравлической части гидрораспределителя

Параметр	Значение
Диаметр условного прохода, мм	16
Номинальное давление, МПа (кГс/см ²)	35 (350)
Пробное (испытательное) давление, МПа (кГс/см ²)	52,5 (525)
Рабочая жидкость	вода или водная эмульсия
Номинальная тонкость фильтрации рабочей жидкости, мкм (не более)	100
Максимальная температура рабочей жидкости, °С	50
Температура окружающего воздуха, °С	от -20 до +40
Масса, кг (не более)	14,5

б) электромагнита

Параметр	Тип электромагнита	
	КЭП-1000	КЭП-1300
Номинальное рабочее напряжение, В: включения удержания	~380 =24	
Номинальное тяговое усилие, Н (не менее)	1000	1300
Номинальный ход якоря, мм	80	
Номинальная частота включений в час, вкл/час	250	
Время втягивания якоря, с (не более)	0,65	
Время возврата якоря, с (не более)	0,2	
Потребляемая мощность, Вт (не более): в режиме включения в режиме удержания	6800 40	10300 50
Механическая износостойкость, количество циклов	10 ⁶	
Масса якоря, кг (не более)	4,0	
Масса электромагнита, кг (не более)	38,0	

Масса гидрораспределителя типа 3/2-ГРНК16.350 в сборе (со станиной и электромагнитом) — 86 кг.

Габаритный чертеж

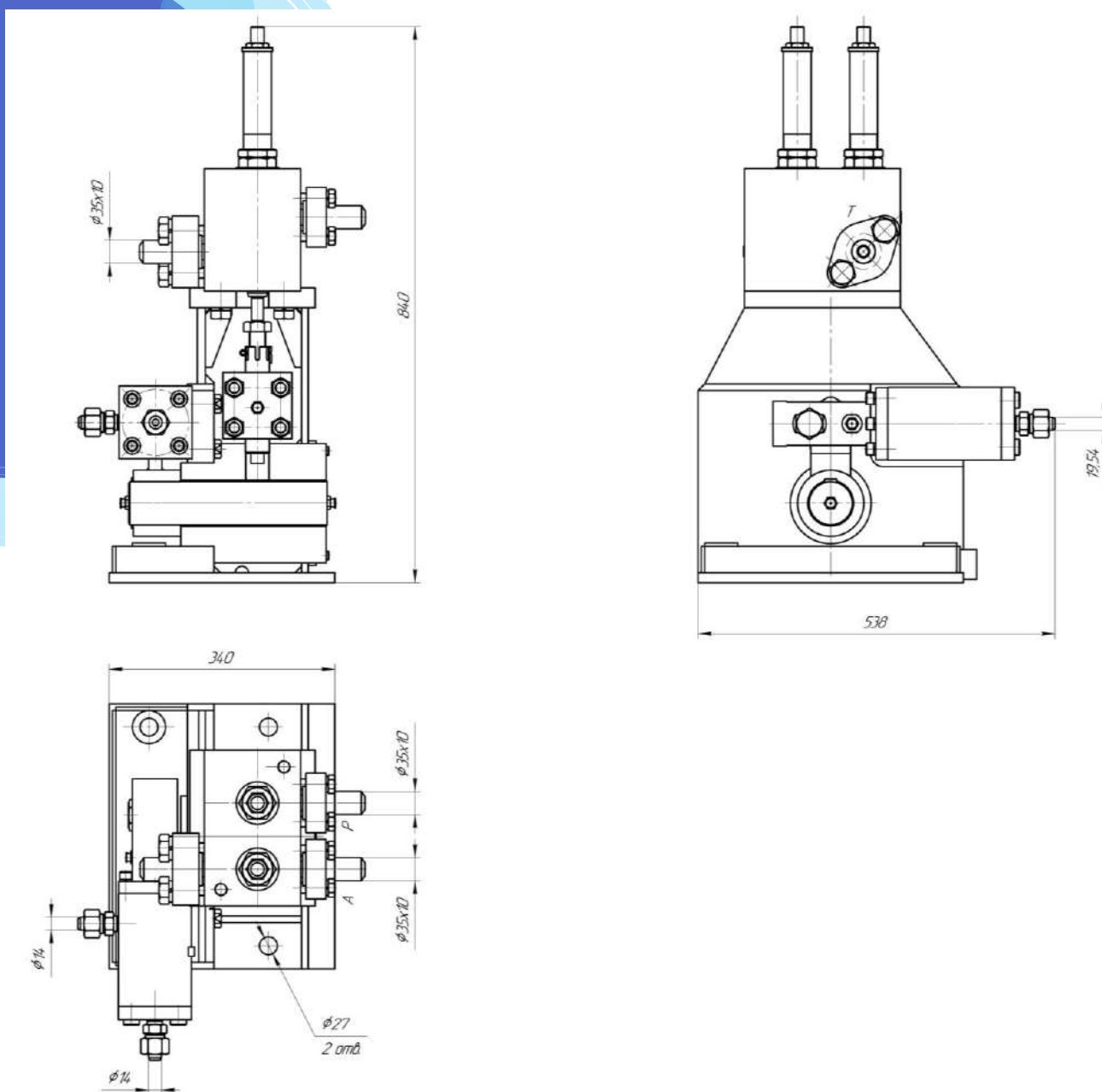

Сведения о предприятиях, на которые осуществлялась поставка гидрораспределителя 3/2-ГРНК16/350... -Г

ПАО «Корпорация ВСМПО-АВИСМА» (г. Верхняя Салда Свердловской области) — гидравлические системы управления ковочных прессов моделей СКВ 6000 силой 60 МН и СКВ 2500 силой 25 МН



3/2-ГРНК 25.320

Гидрораспределитель

**Направляющий трехлинейный
двухпозиционный клапанный
гидрораспределитель 3/2-ГРНК25.320...
с гидравлическим приводом**

Условное графическое обозначение

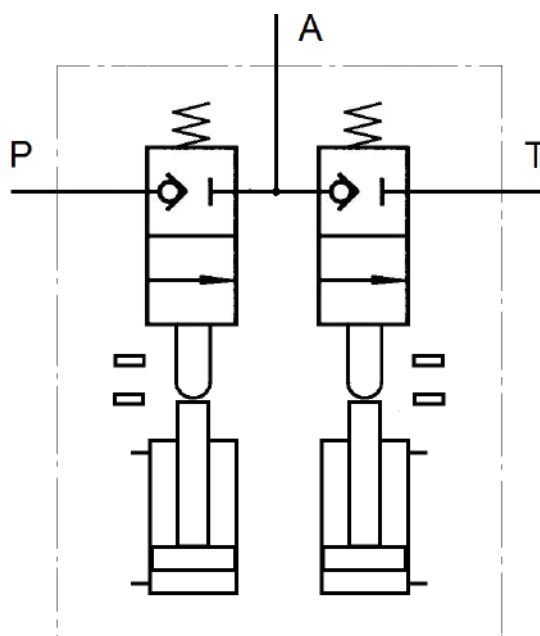

ООО «УриЦ»
г. Челябинск, ул.
Рождественского, д.6



+7 351 7 753 753



tec@cheltec.ru



www.cheltec.ru

Назначение

Гидрораспределитель 3/2-ГРНК25.320 предназначен для сообщения с напорной или сливной гидролиниями полостей гидроцилиндров, используемых как непосредственно для привода рабочего оборудования машин и механизмов, так и для управления гидравлическими аппаратами большой единичной мощности (например, автоматическими и запорными клапанами, клапанами наполнения и т.п.).

Структура обозначения

01	-	02	03	.	04	-	05	-	06	-	07
3/2	-	ГРНК	25	.	320	-		-		-	

01 — число линий/число позиций

3/2	три линии/две позиции
-----	-----------------------

02 — тип гидроаппарата

ГРНК	гидрораспределитель направляющий клапанный
------	--

03 — диаметр условного прохода (в мм)

25	25
----	----

04 — номинальное давление (в барах)

320	320
-----	-----

05 — материал уплотнений собственно гидрораспределителя

TPU	экопур (полиуретан)
PTFE	экофлон (тефлон)
	другие материалы по требованию

06 — материал уплотнений гидроцилиндра управления

N	пербунан (NDR)
V	витон (V)

07 — тип привода

Г	гидравлический
P	поставка только собственно гидрораспределителя (без станины и привода)

Устройство и принцип работы

Клапанный гидрораспределитель 3/2-ГРНК25.320...Г включает в свой состав собственно гидрораспределитель, установленный на станине, и два поршневых гидроцилиндра двухстороннего действия с односторонним штоком.

В корпусе гидрораспределителя установлены два клапана: напорный и сливной — и выполнены три присоединительных отверстия: напорное *P*, сливное *T* и рабочее *A*.

Запорные элементы напорного и сливного клапанов выполнены с двумя хвостовиками (штоками), выходящими за пределы корпуса гидрораспределителя.

Со стороны одного из упомянутых выше хвостовиков запорный элемент каждого из клапанов взаимодействует с пружиной сжатия, сила поджатия которой стремится прижать уплотнительную фаску запорного элемента к ответной уплотнительной кромке его седла и тем самым закрыть проходное сечение соответствующего клапана.

Второй хвостовик запорного элемента каждого из клапанов может взаимодействовать своим торцом с торцом соответствующего толкателя, ввернутого в индивидуальный для данного клапана гидроцилиндр управления. Зазор между торцом нижнего хвостовика каждого из клапанов и торцом соответствующего толкателя может регулироваться, что обеспечивает возможность настройки по отдельности пропускной способности напорного и сливного

клапанов.

Каждый из клапанов укомплектован двумя бесконтактными индуктивными выключателями, предназначенными для контроля достижения запорным элементом клапана крайних положений, при которых проходное сечение клапана полностью закрыто и полностью открыто (в соответствии с текущей настройкой хода его запорно-регулирующего элемента).

Данный распределитель обеспечивает четыре варианта коммутации отверстий *P*, *T* и *A*: 1) все отверстия *P*, *T* и *A* перекрыты; 2) отверстие *A* соединено с отверстием *T*, отверстие *P* перекрыто; 3) отверстие *A* соединено с отверстием *P*, отверстие *T* перекрыто; 4) все отверстия *P*, *T* и *A* соединены между собой.

ВНИМАНИЕ. Присоединение трубопроводов к отверстиям *P*, *T* и *A* гидрораспределителя производится через фланцы, которые в соответствии с пожеланием Заказчика могут быть выполнены в исполнениях под приварку и под резьбовое соединение с размерами, указанными Заказчиком.

Возможна поставка только собственно гидрораспределителя (без станины и гидроцилиндров управления).

Возможна поставка гидрораспределителя с гидроцилиндрами управления, имеющими номинальное давление, заданное Заказчиком.

Комплектность поставки и требования к исполнению фланцев и гидроцилиндров управления указываются при заказе гидрораспределителя в текстовой форме (с предоставлением при необходимости эскиза исполнения фланцев).

Основные технические данные и характеристики.

а) собственно гидрораспределителя

Параметр	Значение
Диаметр условного прохода, мм	25
Номинальное давление, МПа (кГс/см ²)	32 (320)
Пробное (испытательное) давление, МПа (кГс/см ²)	48 (480)
Рабочая жидкость	вода или водная эмульсия
Номинальная толщина фильтрации рабочей жидкости, мкм (не более)	100
Максимальная температура рабочей жидкости, °С	50
Температура окружающего воздуха, °С	от -20 до +40
Масса, кг (не более)	90,5

б) гидроцилиндра управления

Параметр	Значение
Диаметр поршня, мм	65
Диаметр штока, мм	50
Полный ход поршня, мм	25
Номинальное давление, МПа (кГс/см ²)	16 (160)
Пробное (испытательное) давление, МПа (кГс/см ²)	24 (240)
Рабочая жидкость	индустриальное масло ИГП-30 (И-Г-С-46д) или его заменители

	(например, ТНК Гидравлик 46)
Номинальная тонкость фильтрации рабочей жидкости, мкм (не более)	10
Максимальная температура рабочей жидкости, °С (не более)	50
Температура окружающего воздуха, °С	от -20 до +40
Масса, кг (не более)	22

Масса гидрораспределителя типа 3/2-ГРНК25.320... -Г в сборе (со станиной и гидроцилиндрами управления) — 224,5 кг.

Схема гидравлическая принципиальная

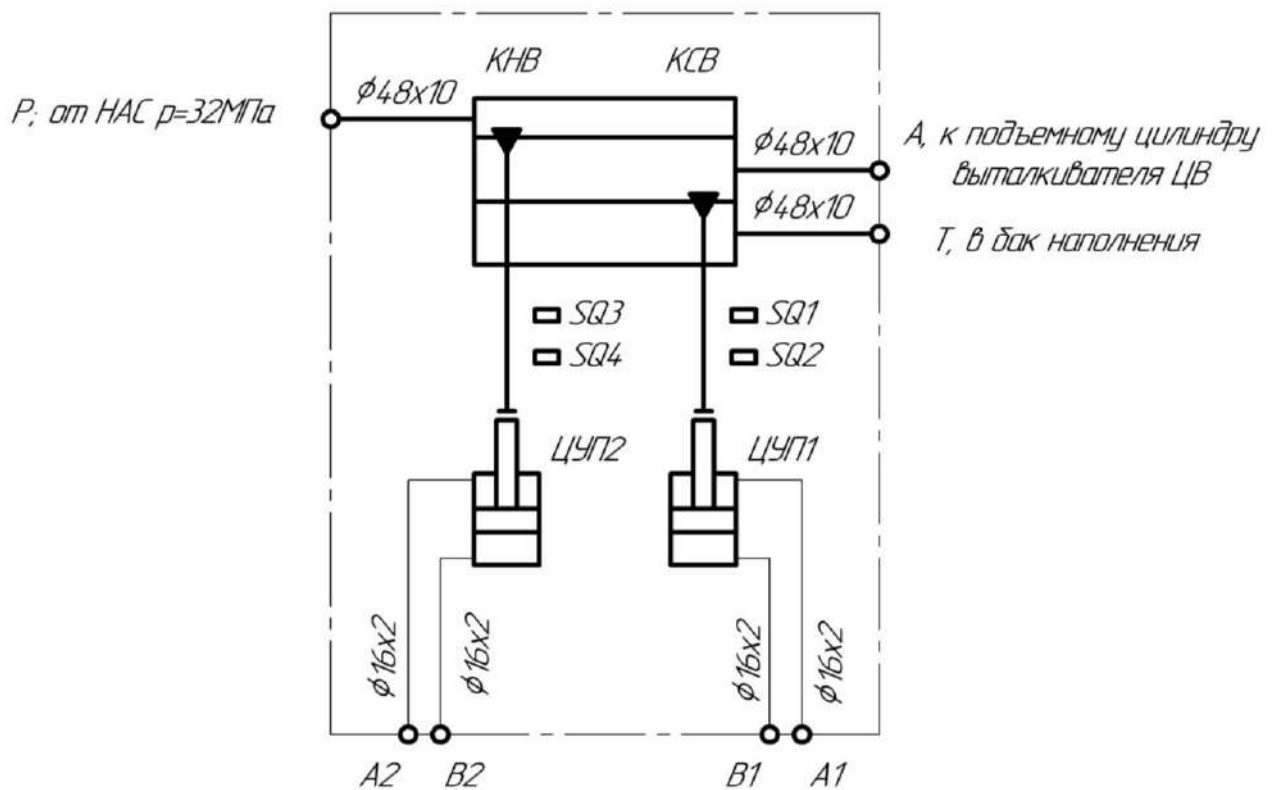

Габаритный чертеж

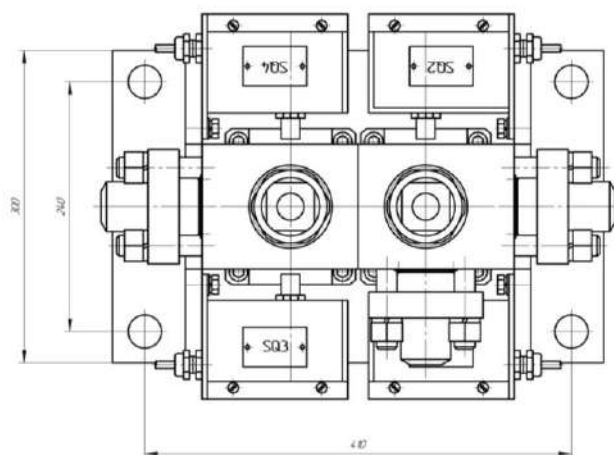
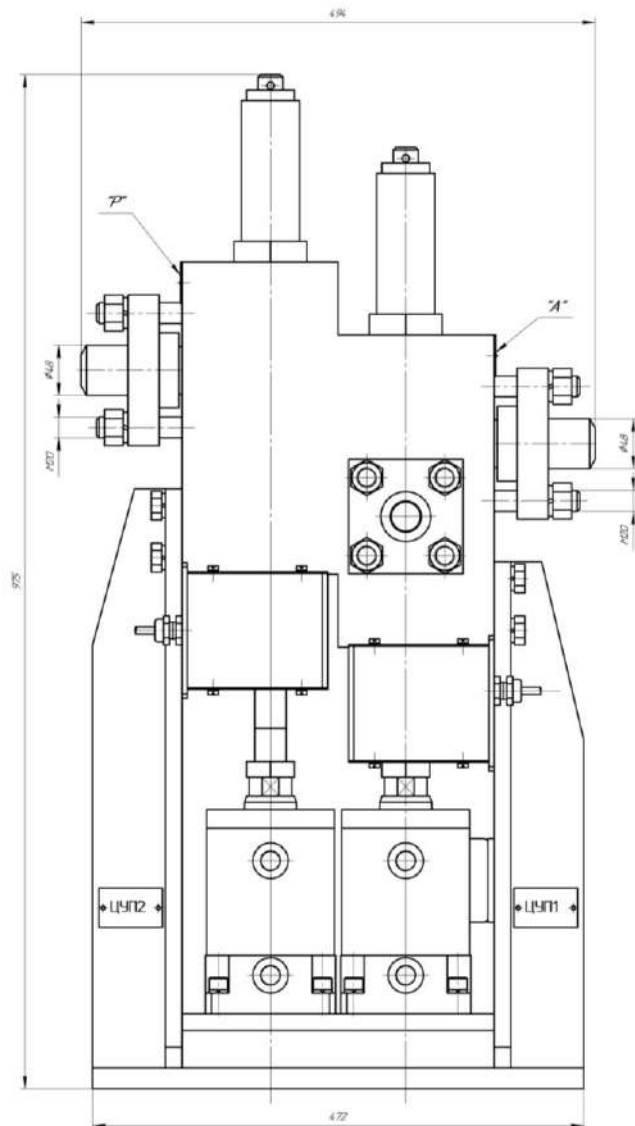
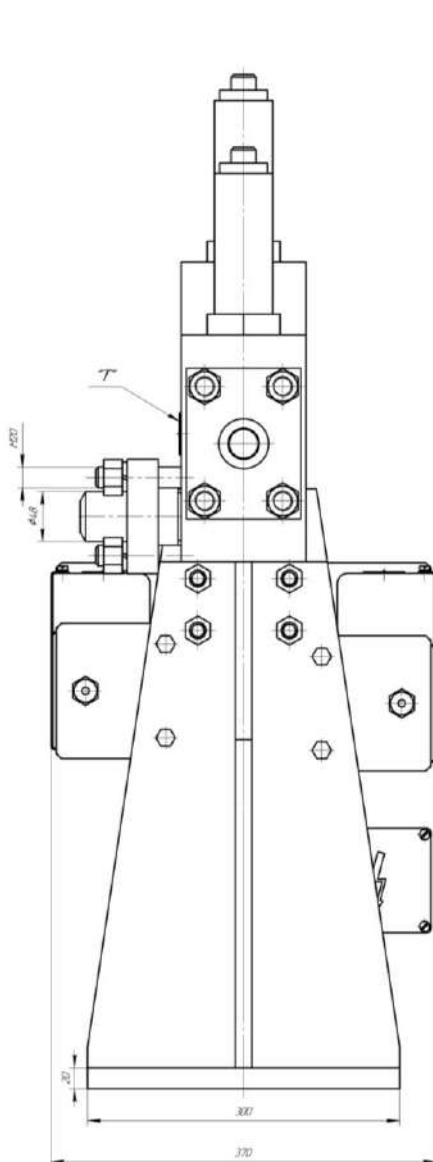

Сведения о предприятиях, на которые осуществлялась поставка гидрораспределителя 3/2-ГРНК25.320... -Г

ПАО «Корпорация ВСМПО-АВИСМА» (г. Верхняя Салда Свердловской области) — гидравлическая система управления ковочного прессы № 1-4657.00 силой 32 МН

Клапаны прессов // www.cheltec.ru



КПНД 300.16 Предохранительный клапан

Предохранительный клапан непрямого действия КПНД 300.16... с управлением

Условное графическое обозначение

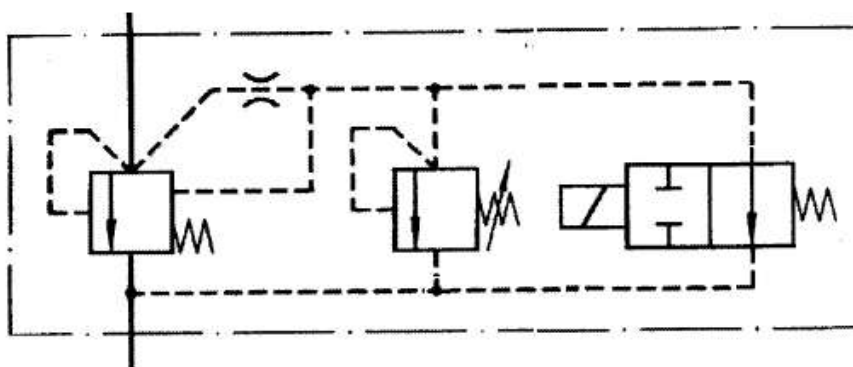

Назначение

Предохранительный клапан предназначен для предохранения гидросистемы от давления, превышающего установленное значение. Он, например, может использоваться для ограничения давления в баке наполнения гидросистемы прессы путем сообщения рабочей полости бака наполнения со сливной гидролинией, соединенной с питательным гидробаком гидросистемы.



ООО «УриЦ»
г. Челябинск, ул.
Рождественского, д.6



+7 351 7 753 753



tec@cheltec.ru



www.cheltec.ru

Структура обозначения

01	02	.	03	-	04	05	06	-	07
КПНД	300	.	16	-				-	

01 — тип гидроаппарата

КПНД	клапан предохранительный непрямого действия
-------------	---

02 — диаметр условного прохода (в мм)

150	150
200	200
300	300

03 — номинальное давление (в барах)

10	10
16	16

04 — давление настройки (в барах)

06	до 6
16	от 6 до 16

05 — способ управления

Э	электрический
П	пневматический
-	без управления

06 — тип управляющего клапана прямого действия

П	пружинный
Г	грузовой

07 — материал уплотнений

TPU	экопур (полиуретан)
PTFE	экофлон (тефлон)
	другие материалы по требованию

Устройство и принцип работы

Клапан КПНД300.16 представляет собой напорный клапан непрямого действия с индикаторным стержнем. Он состоит из основного каскада, каскада управления и пилота управления.

Входной (напорный) канал основного каскада и предохранительного клапана в целом через проходное сечение регулируемого дросселя сообщается с надклапанной (пружинной) полостью основного каскада, являющейся одновременно входной полостью каскада управления и пилота управления.

Каскад управления представляет собой предохранительный клапан прямого действия, запорный элемент которого со стороны его выходной (сливной) полости взаимодействует с регулируемой пружиной, а со стороны надклапанной полости основного каскада соединен с индикаторным стержнем, который в свою очередь взаимодействует с рабочей жидкостью со

стороны входного канала клапана.

Пилот управления представляет собой двухпозиционный двухлинейный гидрораспределитель с электрическим или пневматическим управлением, один канал которого соединен с надклапанной полостью основного каскада клапана, а другой со сливным каналом клапана, то есть пилот управления гидравлически установлен параллельно каскаду управления клапана.

Возможно исполнение клапана с нормально закрытым и нормально открытым проходным сечением пилота управления. Пилот управления может быть выполнен с электрическим или пневматическим управлением. Возможна поставка клапана без пилота управления.

Основные технические данные и характеристики.

Параметр	Значение	
	КПНД300.16	КПНД200.10
Диаметр условного прохода основного каскада, мм	300	200
Ход запорного элемента основного каскада, мм	75	65
Ход запорного элемента каскада управления, мм	8	12
Диаметр условного прохода пилота управления, мм	32	32
Номинальное давление, МПа (кгс/см ²)	1,6 (16)	1,0 (10)
Давление настройки при использовании в каскаде управления пружины, МПа (кгс/см ²):		
1	до 0,6 (6)	от 0,6 (6) до 1,6 (16)
2	от 0,6 (6) до 1,6 (16)	
Пробное (испытательное) давление, МПа (кгс/см ²)	2,4 (24)	1,5 (15)
Рабочая жидкость	водная эмульсия или вода	
Номинальная тонкость фильтрации рабочей жидкости, мкм (не более)	100	
Способ управления пилота	пневматический или электрический	Ручной
Давление питания пневматического пилота управления, МПа (кгс/см ²)	0,4 ... 0,6 (4 ... 6)	-
Пробное (испытательное) давление полости управления пневматического пилота, МПа (кгс/см ²)	0,8 (8)	-
Постоянное напряжение питания электрического пилота управления, В	24	-
Рабочий диапазон температур, °С	5 ... 50	

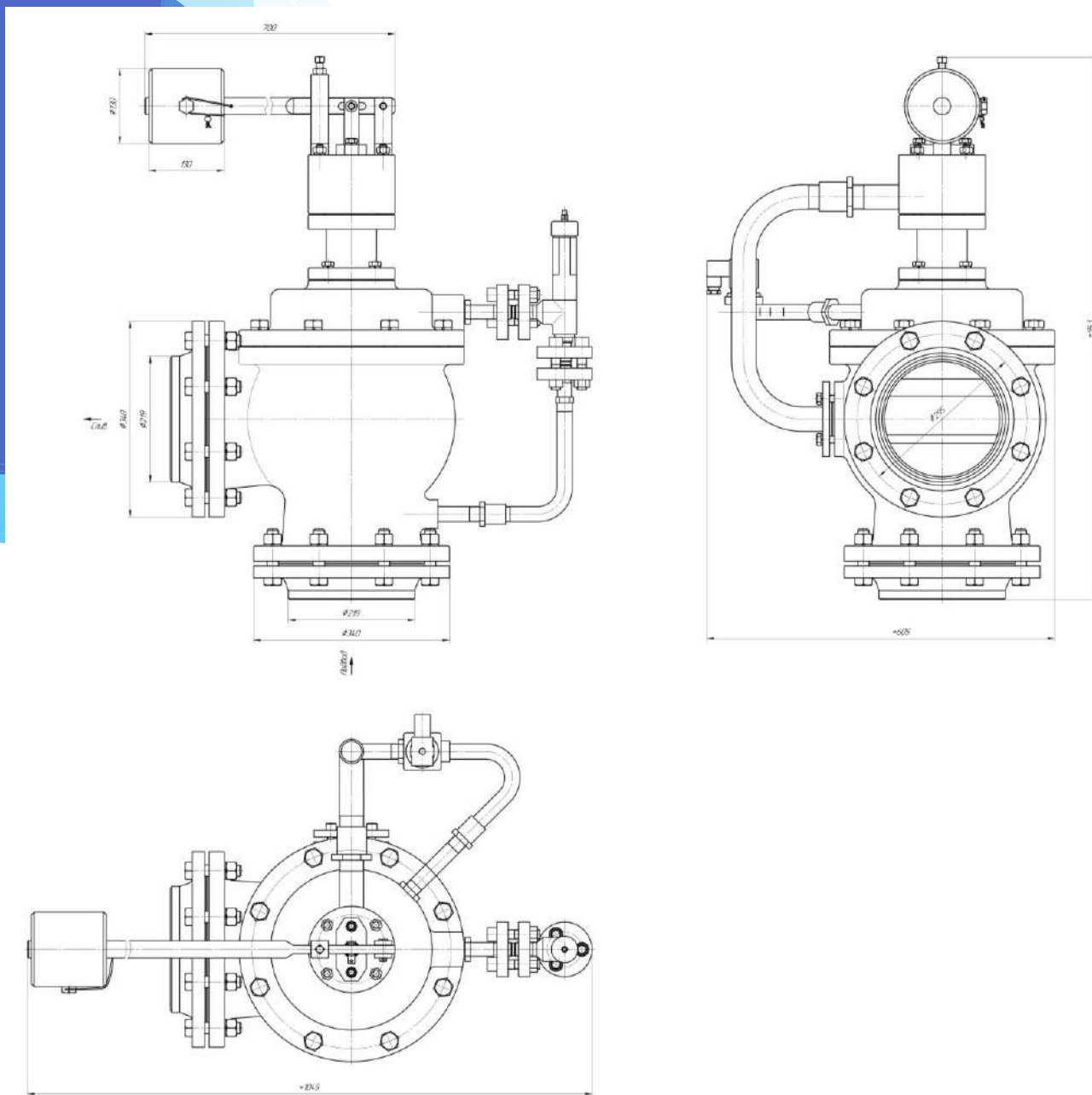
Габаритный чертеж КПНД 200.10-16-Г**Сведения о предприятиях, на которые осуществлялась поставка предохранительного клапана КПНД300.16**

ПАО «Корпорация ВСМПО-АВИСМА» (г. Верхняя Салда Свердловской области) — гидравлическая система управления ковочного пресса ПВГК6000 силой 60 МН.

Сведения о предприятиях, на которые осуществлялась поставка предохранительного клапана КПНД200.10 -16-Г

АО «Металлургический завод Электросталь» (г. Электросталь Московской области) — гидравлическая системы управления горизонтального профильного пресса модели П8148 силой 63 МН

ПАО «Уралхиммаш» (г. Екатеринбург) — гидравлическая системы управления штамповочного пресса двойного действия модели П4654 силой 40/65 МН.

Сведения о предприятиях, на которые осуществлялась поставка предохранительного клапана КПНД150.16 -16ЭГ

ПАО «Корпорация ВСМПО-АВИСМА» (г. Верхняя Салда Свердловской области) — гидравлическая система управления ковочного пресса № 1-4657.00 силой 32 МН

ПАО «Северсталь» (г. Череповец Вологодской области) — гидравлическая система управления ковочного пресса модели ПА1343 силой 20 МН.

ГДРР50.320 Гидродроссель

Регулируемый гидродроссель с предохранительным клапаном ГДРР50.320Ф11

Условное графическое обозначение

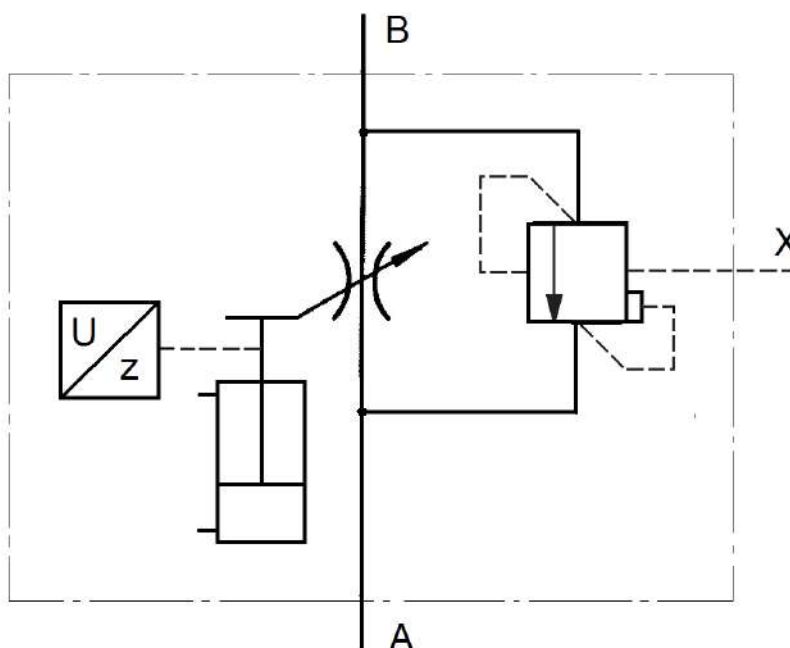

Назначение

Регулируемый гидродроссель с предохранительным клапаном ГДРР50.320Ф11 предназначен для регулирования расхода рабочей жидкости поступающего или вытесняемого из рабочей полости гидроцилиндра (и тем самым для регулирования скорости движения выходного звена гидроцилиндра), а также для предотвращения повышения давления в канале, соединяемом с рабочей полостью гидроцилиндра, сверх установленного уровня при вытеснении жидкости из рабочей полости гидроцилиндра.

 ООО «УриЦ»
 г. Челябинск, ул.
 Рождественского, д.6

 +7 351 7 753 753

 tec@cheltec.ru

 www.cheltec.ru

Структура обозначения

01	02	.	03	04	05	06	07
ГДРР	50	.	320	Ф	1	1	

01 — тип гидроаппарата

ГДРР	гидродроссель регулируемый
-------------	----------------------------

02 — диаметр условного прохода (в мм)

50	50
-----------	----

03 — номинальное давление (в барах)

320	320
------------	-----

04 — исполнение по присоединению

С	стыковое
Ф	фланцевое
Р	резьбовое

05 — наличие предохранительного клапана прямого действия

0	без предохранительного клапана
1	с предохранительным клапаном

06 — наличие датчика положения регулирующего элемента

0	без датчика
1	с датчиком

07 — материал уплотнений

TPU	экопур (полиуретан)
PTFE	экофлон (тефлон)
	другие материалы по требованию

Устройство и принцип работы

В состав регулируемого гидродросселя ГДРР50.320Ф11 входят следующие основные детали: корпус, крышки, регулирующий элемент золотникового типа с двумя хвостовиками, гильза регулирующего элемента, гильза, седло и запорный элемент предохранительного клапана, поршневой гидроцилиндр управления двухстороннего действия с односторонним штоком, корпус которого жестко соединен с корпусом клапана, а шток посредством специального шарнирного соединения — с одним из хвостовиков регулирующего элемента, второй хвостовик которого используется для контроля текущего положения регулирующего элемента посредством датчика перемещения.

В корпусе гидродросселя выполнены: отверстие *A* для соединения гидродросселя с источником потока рабочей жидкости или сливом посредством соответствующего распределительного устройства, отверстие *B* для соединения с рабочей полостью гидроцилиндра и отверстие *X* для соединения полости, расположенной между запорным элементом и крышкой предохранительного клапана и, соответственно, расположенной по отношению к запорному элементу со стороны, противоположной его седлу, с источником

давления, определяющим давление открытия проходного сечения предохранительного клапана. При этом входной канал предохранительного клапана соединен в корпусе с отверстием *B*, а выходной канал — с отверстием *A*. В соответствии с таким исполнением рассматриваемого гидроаппарата при чрезмерном перекрытии проходного сечения рабочего окна гидродресселя, которое образуется регулирующим элементом и его гильзой между отверстиями *A* и *B*, при вытеснении рабочей жидкости из рабочей полости гидроцилиндра давление в отверстии *B* не поднимается выше значения, определяемого давлением жидкости, подводимой к отверстию *X*.

Конструкция гидродресселя позволяет осуществлять открытие проходного сечения его рабочего окна посредством гидроцилиндра управления на любую необходимую величину от минимального до максимального значения. Для реализации этой возможности необходимы гидрораспределитель с пропорциональным электрическим управлением или сервоклапан (электрогидравлический усилитель мощности) и электронный усилитель, формирующий для упомянутого гидроаппарата управляющий электрический сигнал на основе сигнала задания и сигнала отрицательной обратной связи, поступающего от датчика перемещения регулирующего элемента.

ВНИМАНИЕ. Возможны:

изготовление корпуса регулируемого гидродресселя ГДРР50.320 в соответствии с исполнением и размерами, указанными Заказчиком;

применение в конструкции гидродресселя датчика положения, выбранного Заказчиком;

поставка гидродресселя вместе с фланцами, выполненными в соответствии с пожеланиями Заказчика, при фланцевом исполнении гидродресселя.

Комплектность поставки и требования к исполнению гидродресселя указываются при его заказе в текстовой форме (с предоставлением при необходимости эскизов исполнения корпуса и фланцев).

Основные технические данные и характеристики.

а) собственно гидродресселя с предохранительным клапаном

Параметр	Значение
Диаметр условного прохода гидроаппарата, мм	50
Ход регулирующего элемента, мм	40
Диаметр отверстия седла предохранительного клапана, мм	35
Ход запорного элемента предохранительного клапана, мм	10
Номинальное давление, МПа (кГс/см ²)	32 (320)
Пробное (испытательное) давление, МПа (кГс/см ²)	48 (480)
Рабочая жидкость	вода или водная эмульсия
Номинальная тонкость фильтрации рабочей жидкости, мкм (не более)	100
Рабочий диапазон температур, °С	10 ... 50

б) гидроцилиндра управления

Параметр	Значение
Диаметр поршня, мм	70
Диаметр штока, мм	50
Полный ход поршня, мм	45
Номинальное давление, МПа (кгс/см ²)	16 (160)
Пробное (испытательное) давление, МПа (кгс/см ²)	24 (240)
Рабочая жидкость	индустриальное масло ИГП-30 (И-Г-С-46д) или его заменители (например, ТНК Гидравлик 46)
Номинальная тонкость фильтрации рабочей жидкости, мкм (не более)	10
Максимальная температура рабочей жидкости, °С (не более)	50
Температура окружающего воздуха, °С	от -20 до +40
Масса, кг (не более)	29

Масса регулируемого гидродросселя с предохранительным клапаном ГДРР50.320Ф11 в сборе — 500 кг.

Габаритный чертеж

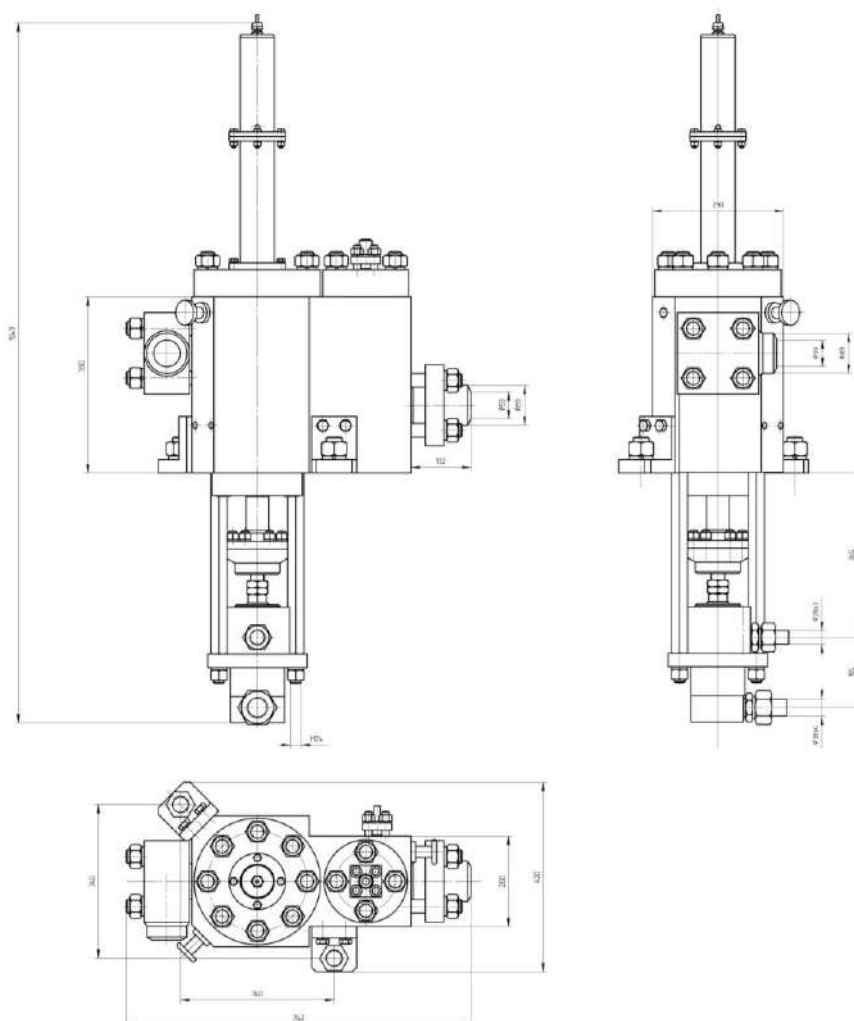

Сведения о предприятиях, на которые осуществлялась поставка регулируемого гидродресселя ГДРР50.320Ф11

ПАО «Корпорация ВСМПО-АВИСМА» (г. Верхняя Салда Свердловской области) — гидравлическая система управления штамповочного прессы НП-130 силой 300 МН

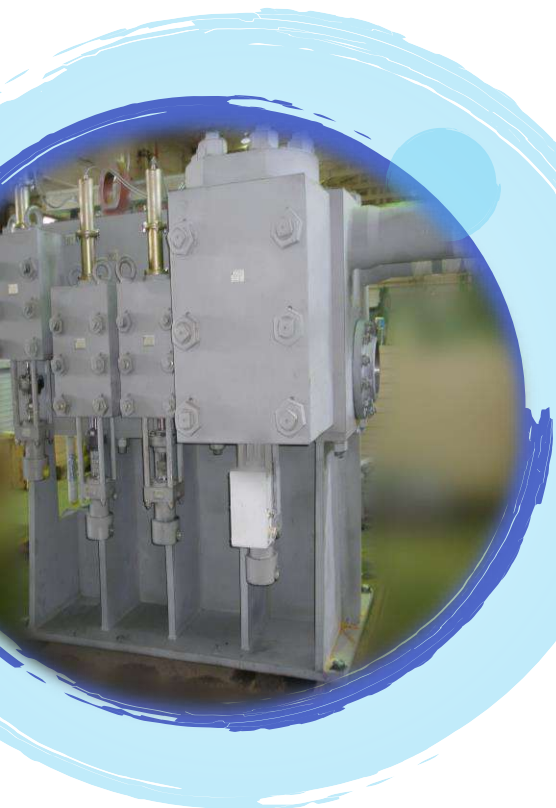

КНС 140.320 Наполнительно-сливной клапан

Наполнительно-сливной клапан
КНС140.320СО стыкового исполнения по
присоединению

Условное графическое обозначение

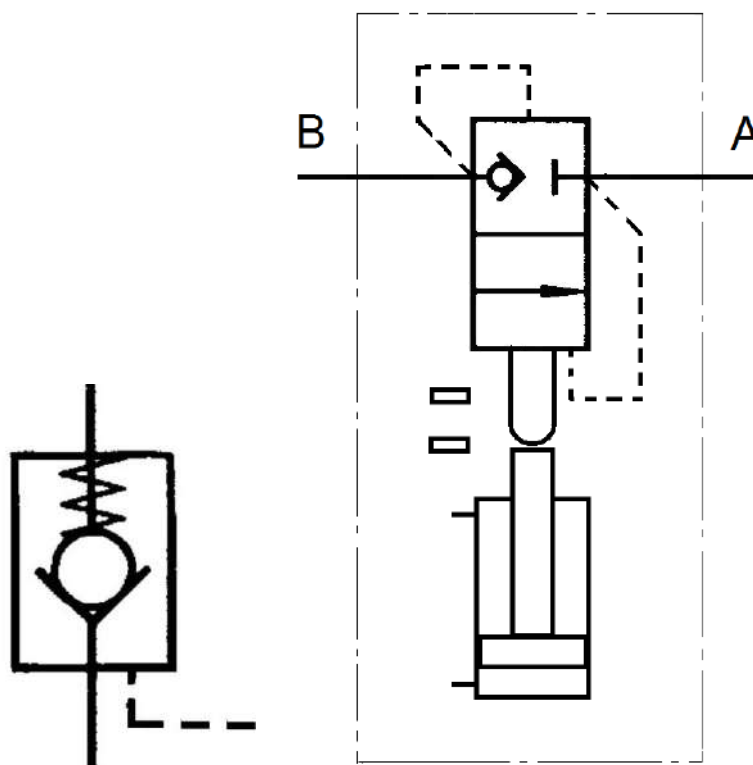

ООО «УриЦ»
г. Челябинск, ул.
Рождественского, д.6



+7 351 7 753 753



tec@cheltec.ru



www.cheltec.ru

Назначение

Наполнительно-сливной клапан представляет собой в соответствии с классификацией гидроаппаратов по ГОСТ 17752-81 односторонний гидрозамок и используется в гидросистемах прессов для пропускания потока рабочей жидкости в рабочий гидроцилиндр пресса из бака наполнения и запираания ее в обратном направлении при отсутствии управляющего воздействия, а при наличии управляющего воздействия — для пропускания потока рабочей жидкости в обоих направлениях.

Структура обозначения

01	02	.	03	04	05	06	07	08
КНС	140	.	320	С	0			

01 — тип гидроаппарата

КНС	клапан наполнительно-сливной
------------	------------------------------

02 — диаметр условного прохода (в мм)

140	140
------------	-----

03 — номинальное давление (в барах)

320	320
------------	-----

04 — исполнение по присоединению

С	стыковое
Ф	фланцевое
Р	резьбовое
П	погружное

05 — наличие разгрузочного клапана (декомпрессора)

0	без разгрузочного клапана
1	с разгрузочным клапаном

06 — наличие пружины

0	без пружины
1	с пружиной

07 — наличие концевых выключателей для контроля положения запорного элемента

0	без концевых выключателей
1	с концевыми выключателями

08 — материал уплотнений

TPU	экопур (полиуретан)
PTFE	экофлон (тефлон)
	другие материалы по требованию

Устройство и принцип работы

В состав наполнительно-сливного клапана КНС140/320С0 входят следующие основные детали: корпус, крышка, седло, запорный элемент тарельчатого типа с направляющим цилиндрическим хвостовиком, поршневой гидроцилиндр управления двухстороннего действия с односторонним штоком, корпус которого жестко соединен с корпусом клапана, а шток посредством специального шарнирного соединения — с хвостовиком запорного элемента.

В корпусе клапана выполнены: отверстие А для соединения с баком наполнения и отверстие В для соединения с рабочим гидроцилиндром пресса. При этом отверстие А сообщается с полостью корпуса клапана, со стороны которой рабочая жидкость действует на запорный элемент в направлении открытия проходного сечения клапана, а отверстие В с полостью клапана,

со стороны которой рабочая жидкость действует на запорный элемент в направлении закрытия проходного сечения клапана.

Подача жидкости в поршневую или штоковую полости гидроцилиндра управления производится посредством дополнительного четырехлинейного двухпозиционного направляющего гидрораспределителя.

При втянутом штоке гидроцилиндра управления осуществляется прижим запорного элемента клапана по конической запорной фаске к ответной конической уплотняющей поверхности седла, в результате чего проходное сечение клапана оказывается закрытым.

При выдвинутом штоке гидроцилиндра управления проходное сечение клапана оказывается полностью открытым. Поэтому рабочая жидкость может поступать как из бака наполнения через отверстие *A* и далее через отверстие *B* в рабочий гидроцилиндр прессы (при этом происходит наполнение рабочего гидроцилиндра рабочей жидкостью при выполнении хода приближения), так и из рабочего гидроцилиндра через отверстие *B* и далее через отверстие *A* в бак наполнения (при этом происходит слив рабочей жидкостью из рабочей гидроцилиндра при выполнении обратного хода).

Наполнительно-сливной клапан может комплектоваться двумя бесконтактными концевыми выключателями для контроля положения запорного элемента.

ВНИМАНИЕ. Возможно изготовление корпуса наполнительно-сливного клапана КНС140.320 с присоединительными размерами, указанными Заказчиком. Требования к исполнению корпуса указываются при заказе наполнительно-сливного клапана в текстовой форме (с предоставлением при необходимости эскиза корпуса).

Основные технические данные и характеристики.

а) собственно наполнительно-сливного клапана

Параметр	Значение
Диаметр условного прохода, мм	140
Ход запорного элемента, мм	45
Номинальное давление, МПа (кГс/см ²)	32 (320)
Пробное (испытательное) давление, МПа (кГс/см ²)	48 (480)
Рабочая жидкость	вода или водная эмульсия
Номинальная толщина фильтрации рабочей жидкости, мкм (не более)	100
Рабочий диапазон температур, °С	10 ... 50

б) гидроцилиндра управления

Параметр	Значение
Диаметр поршня, мм	85
Диаметр штока, мм	70
Полный ход поршня, мм	50
Номинальное давление, МПа (кГс/см ²)	16 (160)
Пробное (испытательное) давление, МПа (кГс/см ²)	24 (240)
Рабочая жидкость	индустриальное масло ИГП-30 (И-Г-С-46д) или его заменители (например, ТНК Гидравлик 46)
Номинальная толщина фильтрации рабочей жидкости, мкм (не более)	10
Максимальная температура рабочей жидкости, °С (не	

более)	50
Температура окружающего воздуха, °С	от -20 до +40
Масса, кг (не более)	30

Масса наполнительно-сливного клапана КНС140.320СО в сборе — 1220 кг.

Габаритный чертеж

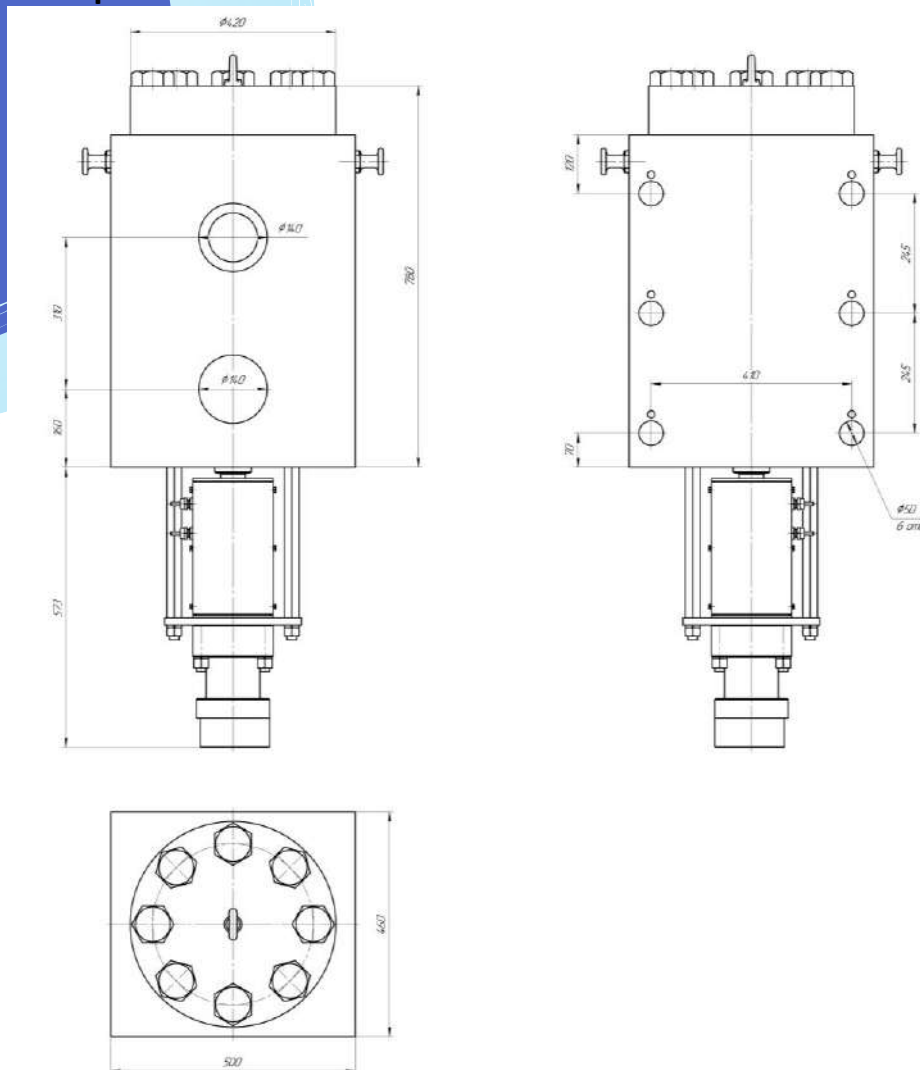

Сведения о предприятиях, на которые осуществлялась поставка наполнительно-сливного клапана КНС XXX.320

ПАО «Корпорация ВСМПО-АВИСМА» (г. Верхняя Салда Свердловской области) — гидравлическая система управления ковочного прессы № 1-4657.00 силой 32 МН

ПАО «Северсталь» (г. Череповец Вологодской области) — гидравлическая система управления ковочного прессы модели ПА1343 силой 20 МН

АО «Металлургический завод Электросталь» (г. Электросталь Московской области) — гидравлическая системы управления горизонтального профильного прессы модели П8148 силой 63 МН

ПАО «Уралхиммаш» (г. Екатеринбург) — гидравлическая системы управления штамповочного прессы двойного действия модели П4654 силой 40/65 МН.

КОВ 70.350

Клапан обратный

**Обратный клапан КОВ70.350
встраиваемого исполнения по
присоединению**

Условное графическое обозначение



ООО «УриЦ»
г. Челябинск, ул.
Рождественского, д.6



+7 351 7 753 753



tec@cheltec.ru



www.cheltec.ru



Назначение

Обратный клапан предназначен для пропускания рабочей жидкости только в одном направлении (из входного канала А в выходной канал В) и запираания ее в обратном направлении (то есть исключения движения жидкости из канала В в канал А).

Структура обозначения

01	02	.	03	-	04	05
КОВ	70	.	350	-		

01 — тип гидроаппарата

КОВ	клапан обратный встраиваемого исполнения
------------	--

02 — диаметр условного прохода (в мм)

70	70
-----------	----

03 — номинальное давление (в барах)

350	350
------------	-----

04 — давление открытия проходного сечения (в барах)

01	1
02	2
03	3

05 — материал уплотнений

TPU	экопур (полиуретан)
PTFE	экофлон (тефлон)
	другие материалы по требованию

Устройство и принцип работы

Обратный клапан встраиваемого исполнения КОВ70.350 состоит из следующих деталей: седла, запорного элемента, пружины, упора, фиксирующей гайки, воздуховыпускного устройства и комплекта уплотнений.

Прижим запорного элемента обратного клапана по конической запорной фаске к ответной конической уплотняющей поверхности седла осуществляется пружинной. При этом полость, в которой установлена пружина (пружинная полость), через ряд отверстий, выполненных в теле седла, сообщается с выходным каналом *B*.

Если давление в выходном канале *B* обратного клапана не меньше давления в его входном канале *A*, то результирующая сила давления, действующая на запорный элемент со стороны рабочей жидкости, также прижимает его к седлу. В результате этого в рассматриваемом случае проходное сечения обратного клапана закрыто, и, таким образом, движение жидкости из канала *B* в канал *A* является невозможным.

Проходное сечение обратного клапана остается закрытым до тех пор, пока результирующая сила давления рабочей жидкости на запорный элемент, отжимающая его от седла, меньше силы, действующей на запорный элемент в направлении седла со стороны пружины. В противном случае запорный элемент отжимается от седла и открывает проходное сечение для перетекания рабочей жидкости из входной полости *A* в выходную полость *B*.

ВНИМАНИЕ. Возможна поставка обратного клапана КОВ70/350... в корпусе, изготовленном с присоединительными размерами, указанными Заказчиком. Требования к исполнению корпуса указываются при заказе обратного клапана в текстовой форме (с предоставлением при необходимости эскиза корпуса).

Основные технические данные и характеристики

Параметр	Значение
Диаметр условного прохода, мм	70
Номинальное давление, МПа (кгс/см ²)	35 (350)
Пробное (испытательное) давление, МПа (кгс/см ²)	52,5 (525)
Рабочая жидкость	вода или водная эмульсия
Номинальная толщина фильтрации рабочей жидкости, мкм (не более)	100
Рабочий диапазон температур, °С	10 ... 50
Масса, кг (не более)	18,0

Габаритный чертеж

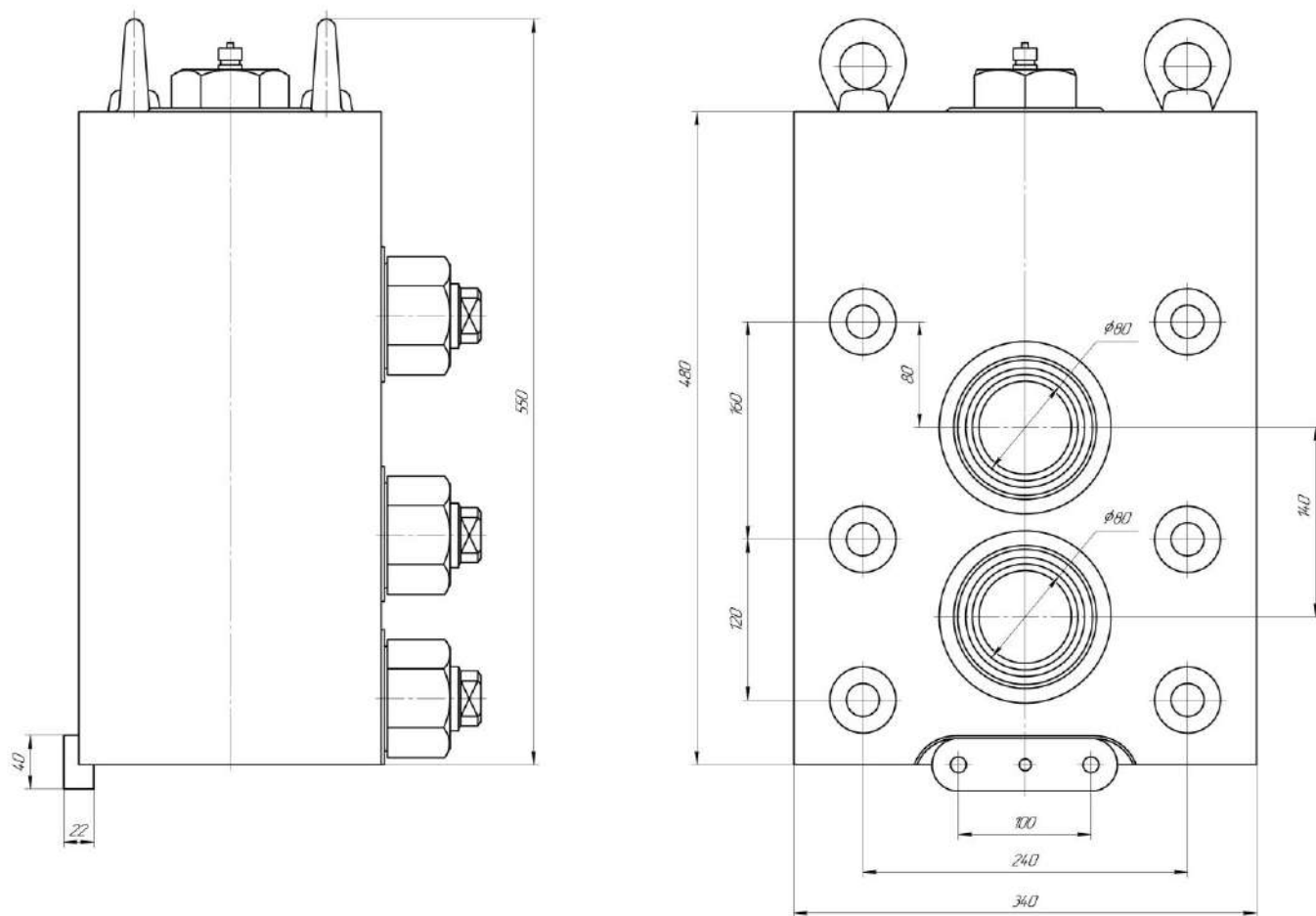

Сведения о предприятиях, на которые осуществлялась поставка обратного клапана КОВ70.350

ПАО «Корпорация ВСМПО-АВИСМА» (г. Верхняя Салда Свердловской области) — гидравлические системы управления ковочных прессов моделей СКВ 6000 силой 60 МН и СКВ 2500 силой 25 МН

KA100.320

Клапан-автомат

Клапан-автомат KA100.320Ф111

Условное графическое обозначение

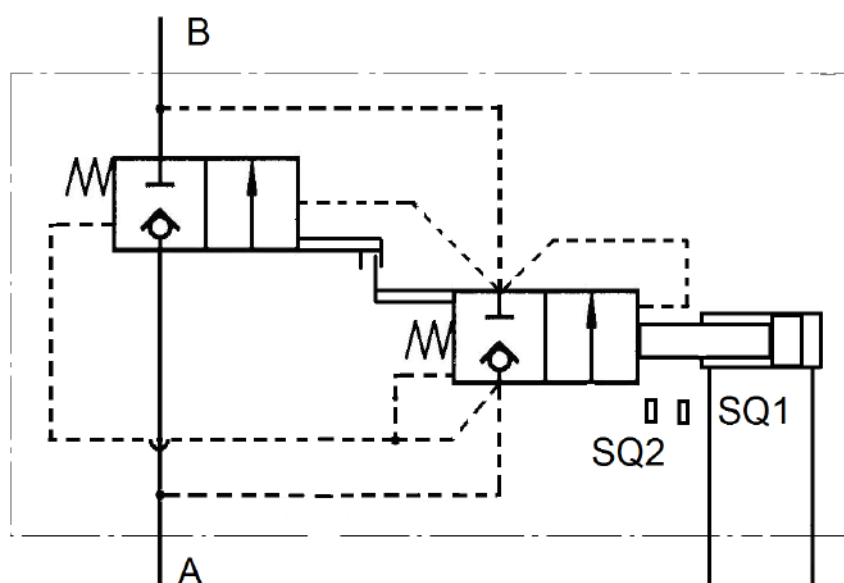
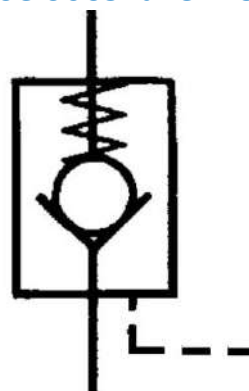

Назначение

Клапан-автомат представляет собой в соответствии с классификацией гидроаппаратов по ГОСТ 17752-81 односторонний гидрозамок и используется в гидросистемах прессов для пропускания потока рабочей жидкости из напорной гидролинии насосно-аккумуляторной станции (НАС) в напорную гидролинию пресса только при наличии управляющего воздействия.

ООО «УриЦ»
г. Челябинск, ул.
Рождественского, д.6

+7 351 7 753 753

tec@cheltec.ru

www.cheltec.ru

Структура обозначения

01	02	.	03	04	05	06	07	08
КА	100	.	320	Ф	1	1	1	

01 — тип гидроаппарата

КА	клапан-автомат
-----------	----------------

02 — диаметр условного прохода (в мм)

100	100
------------	-----

03 — номинальное давление (в барах)

320	320
------------	-----

04 — исполнение по присоединению

С	стыковое
Ф	фланцевое
Р	резьбовое

05 — наличие разгрузочного клапана (декомпрессора)

0	без разгрузочного клапана
1	с разгрузочным клапаном

06 — наличие пружины

0	без пружины
1	с пружиной

07 — наличие концевых выключателей для контроля положения запорного элемента

0	без концевых выключателей
1	с концевыми выключателями

08 — материал уплотнений

TPU	экопур (полиуретан)
PTFE	экофлон (тефлон)
	другие материалы по требованию

Устройство и принцип работы

В состав клапана-автомата КА100.320Ф111 входят следующие основные детали: корпус, крышка, седло, основной запорный элемент поршневого типа, гильза и пружина основного запорного элемента, клапан разгрузки, толкатель запорного элемента клапана разгрузки, поршневой гидроцилиндр управления двухстороннего действия с односторонним штоком, несущая рама, с которой жестко соединены корпуса клапана и гидроцилиндра управления.

Связь штока гидроцилиндра управления с толкателем выполнена посредством специального шарнирного соединения, компенсирующего их возможную несоосность.

В корпусе клапана выполнены: отверстие А для соединения с напорной гидролинией НАС и отверстие В для соединения с напорной гидролинией прессового оборудования. При этом

отверстие *A* сообщается с полостью корпуса клапана, со стороны которой рабочая жидкость действует на основной запорный элемент в направлении закрытия проходного сечения клапана, а отверстие *B* с полостью клапана, со стороны которой рабочая жидкость действует на запорный элемент в направлении открытия проходного сечения клапана. При использовании в конструкции клапана пружины, последняя действует на основной запорный элемент в направлении его седла.

Запорный элемент клапана разгрузки установлен в осевой расточке основного запорного элемента и может перемещаться в ограниченных пределах относительно последнего, открывая проходное сечение из полости, соединенной с отверстием *A*, в полость, соединенную с отверстием *B*.

Подача рабочей жидкости в поршневую и штоковую полости гидроцилиндра управления производится посредством дополнительного четырехлинейного двухпозиционного направляющего гидрораспределителя с электромагнитным управлением.

При втянутом штоке гидроцилиндра управления основной запорный элемент клапана прижат к его седлу под действием пружины и жидкости под давлением в отверстии *B*, а запорный элемент клапана разгрузки под действием его пружины и силы давления жидкости прижат своими запорными кромками к ответным уплотняющим кромкам, выполненным в основном запорном элементе. Следует отметить, что при этом (при давлении в отверстии *B*, несколько большем давления в отверстии *A*) рабочая жидкость может поступать из отверстия *B* в отверстие *A*, так как в указанном случае клапан-автомат работает как обратный клапан. Однако в обратном направлении движение рабочей жидкости через клапан-автомат исключено.

После подачи сигнала на выдвижение штока гидроцилиндра управления сначала выбирается имеющийся зазор между толкателем и запорным элементом клапана разгрузки, а затем открывается проходное сечение разгрузочного клапана, в результате чего рабочая жидкость перетекает из отверстия *A* в отверстие *B*, что влечет за собой выравнивание давлений в указанных отверстиях и уменьшение силы, с которой основной затвор прижимается к своему седлу. Благодаря этому после выборки зазора между запорным элементом клапана разгрузки и основным запорным элементом они под действием усилия, создаваемого гидроцилиндром управления, совместно перемещаются в направлении от седла основного запорного элемента, в результате чего проходное сечение клапана-автомата оказывается открытым.

Клапан-автомат может комплектоваться двумя бесконтактными концевыми выключателями для контроля положения штока гидроцилиндра управления.

ВНИМАНИЕ. Возможны:

изготовление корпуса и несущей рамы клапана-автомата КА100.320 с присоединительными размерами, указанными Заказчиком;

поставка клапана-автомата вместе с фланцами, выполненными в соответствии с пожеланиями Заказчика, при фланцевом исполнении клапана-автомата;

поставка клапана-автомата с гидроцилиндром управления, имеющим номинальное давление, заданное Заказчиком;

поставка клапана-автомата без гидроцилиндра управления и несущей рамы.

Комплектность поставки и требования к исполнению клапана-автомата указываются при его заказе в текстовой форме (с предоставлением при необходимости эскизов исполнения корпуса, фланцев и несущей рамы).

Основные технические данные и характеристики

а) собственно клапана-автомата (без гидроцилиндра управления и несущей рамы)

Параметр	Значение
Диаметр условного прохода, мм	100
Ход основного запорного элемента, мм	45
Ход запорного элемента клапана разгрузки, мм	20
Номинальное давление, МПа (кГс/см ²)	32 (320)
Пробное (испытательное) давление, МПа (кГс/см ²)	48 (480)
Рабочая жидкость	вода или водная эмульсия
Номинальная тонкость фильтрации рабочей жидкости, мкм (не более)	100
Рабочий диапазон температур, °С	10 ... 50

б) гидроцилиндра управления

Параметр	Значение
Диаметр поршня, мм	85
Диаметр штока, мм	70
Полный ход поршня, мм	70
Номинальное давление, МПа (кГс/см ²)	16 (160)
Пробное (испытательное) давление, МПа (кГс/см ²)	24 (240)
Рабочая жидкость	индустриальное масло ИГП-30 (И-Г-С-46д) или его заменители (например, ТНК Гидравлик 46)
Номинальная тонкость фильтрации рабочей жидкости, мкм (не более)	10
Максимальная температура рабочей жидкости, °С (не более)	50
Температура окружающего воздуха, °С	от -20 до +40

Масса клапана-автомата КА100.320Ф111 в сборе (с гидроцилиндром управления и несущей рамой) — 2340 кг.

Габаритный чертеж (установка клапана в сборе)

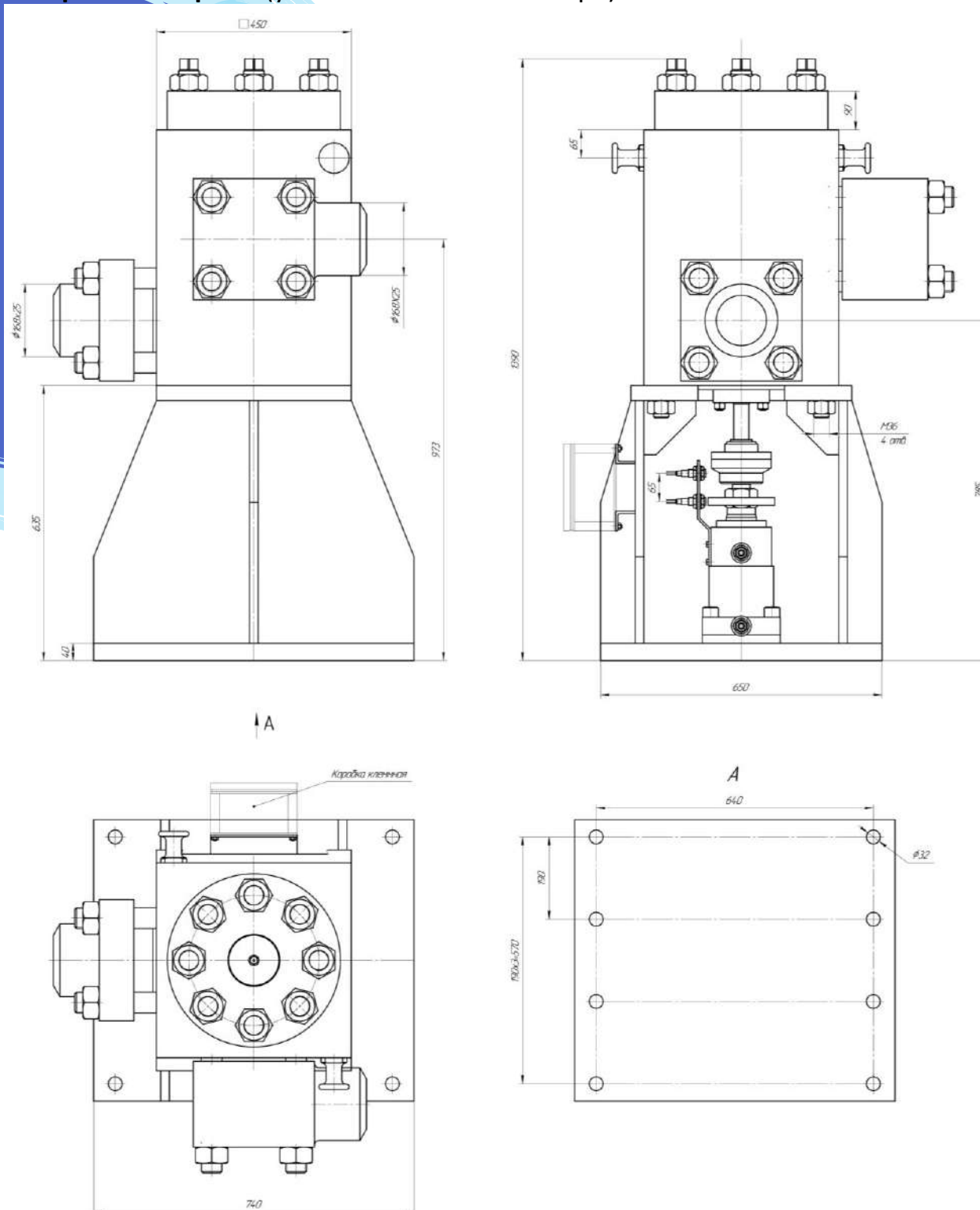

Сведения о предприятиях, на которые осуществлялась поставка клапана-автомата KA100.320Ф111

ПАО «Корпорация ВСМПО-АВИСМА» (г. Верхняя Салда Свердловской области) — гидравлическая система управления ковочного прессы № 1-4657.00 силой 32 МН

ПАО «Северсталь» (г. Череповец Вологодской области) — гидравлическая система управления ковочного прессы модели ПА1343 силой 20 МН

КАНУ100.320

Клапан-автомат

Клапан-автомат нижнего уровня КАНУ100.320Ф011

Условное графическое обозначение

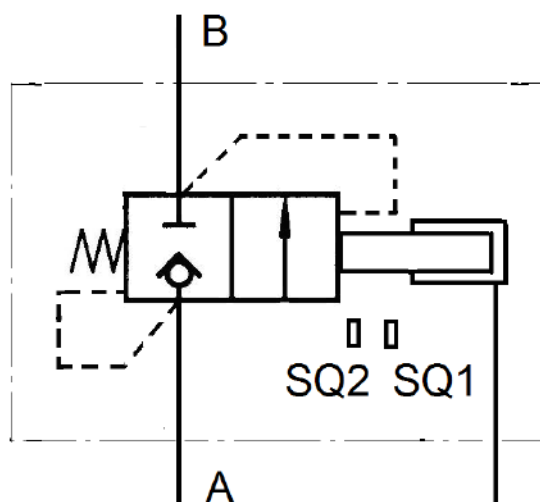
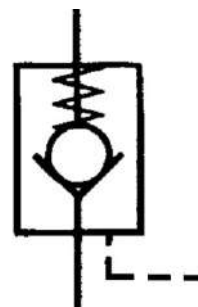

ООО «УриЦ»
г. Челябинск, ул.
Рождественского, д.6



+7 351 7 753 753



tec@cheltec.ru



www.cheltec.ru

Назначение

Клапан-автомат нижнего уровня представляет собой в соответствии с классификацией гидроаппаратов по ГОСТ 17752-81 односторонний гидрозамок и используется в гидросистемах прессов для пропускания потока рабочей жидкости в гидробаллон насосно-аккумуляторной станции (НАС) от насосов высокого давления и запираения ее в обратном направлении при отсутствии управляющего воздействия, а при наличии управляющего воздействия — для пропускания потока рабочей жидкости в обоих направлениях, а именно: от насосов в гидробаллон и из гидробаллона в направлении прессового оборудования.

Структура обозначения

01	02	.	03	04	05	06	07	08
КАНУ	100	.	320	Ф	0	1	1	

01 — тип гидроаппарата

КАНУ	клапан-автомат нижнего уровня
-------------	-------------------------------

02 — диаметр условного прохода (в мм)

100	100
------------	-----

03 — номинальное давление (в барах)

320	320
------------	-----

04 — исполнение по присоединению

С	стыковое
Ф	фланцевое
Р	резьбовое

05 — наличие разгрузочного клапана (декомпрессора)

0	без разгрузочного клапана
1	с разгрузочным клапаном

06 — наличие пружины

0	без пружины
1	с пружиной

07 — наличие концевых выключателей для контроля положения запорного элемента

0	без концевых выключателей
1	с концевыми выключателями

08 — материал уплотнений

TPU	экопур (полиуретан)
PTFE	экофлон (тефлон)
	другие материалы по требованию

Устройство и принцип работы

В состав клапана-автомата нижнего уровня КАНУ100.320Ф011 входят следующие основные детали: корпус, крышка, седло, запорный элемент поршневого типа, гильза, пружина и толкатель запорного элемента, плунжерный гидроцилиндр управления, несущая рама, с которой жестко соединены корпуса клапана и гидроцилиндра управления.

Толкатель запорного элемента соединен с последним с возможностью компенсации их несоосности при минимально возможном зазоре в их осевом направлении.

В корпусе клапана выполнены: отверстие А для соединения с напорной гидролинией насосов высокого давления НАС и входным отверстием запорного клапана прессового оборудования, питаемого от НАС, и отверстие В для соединения с гидробаллоном НАС.

Подача рабочей жидкости в рабочую полость гидроцилиндра управления производится посредством дополнительного трехлинейного двухпозиционного клапанного

гидрораспределителя с электромагнитным управлением.

При отсутствии сигнала на выдвижение плунжера гидроцилиндра управления и отсутствии подачи рабочей жидкости насосами высокого давления НАС запорный элемент клапана прижат к его седлу под действием пружины и жидкости под давлением в отверстии В. При давлении в отверстии А, несколько большем давления в отверстии В, рабочая жидкость отжимает запорный элемент от седла и через образовавшееся проходное сечение поступает из отверстия А в отверстие В. Однако в обратном направлении движение рабочей жидкости через клапан исключено.

При выдвинутом плунжере гидроцилиндра управления, что имеет место в том случае, когда уровень рабочей жидкости в гидробаллоне НАС превышает минимально допустимое значение, запорный элемент клапана оказывается отжатым от его седла толкателем, на который воздействует плунжер гидроцилиндра управления. Благодаря этому движение рабочей жидкости через клапан оказывается возможным как из отверстия А в отверстие В, так и наоборот. Следует отметить, что для открытия проходного сечения клапана-автомата посредством гидроцилиндра управления давление в отверстии А должно быть не меньше, чем давление в отверстии В (то есть должны работать в режиме загрузки насосы высокого давления НАС).

Клапан-автомат может комплектоваться двумя бесконтактными концевыми выключателями для контроля положения толкателя запорного элемента.

ВНИМАНИЕ. Возможны:

изготовление корпуса и несущей рамы клапана-автомата нижнего уровня КАНУ100.320 с присоединительными размерами, указанными Заказчиком;

поставка клапана-автомата вместе с фланцами, выполненными в соответствии с пожеланиями Заказчика, при фланцевом исполнении клапана-автомата;

поставка клапана-автомата без гидроцилиндра управления и несущей рамы.

Комплектность поставки и требования к исполнению клапана-автомата указываются при его заказе в текстовой форме (с предоставлением при необходимости эскизов исполнения корпуса, фланцев и несущей рамы).

Основные технические данные и характеристики

а) собственно клапана-автомата (без гидроцилиндра управления и несущей рамы)

Параметр	Значение
Диаметр условного прохода, мм	100
Ход запорного элемента, мм	45
Номинальное давление, МПа (кгс/см ²)	32 (320)
Пробное (испытательное) давление, МПа (кгс/см ²)	48 (480)
Рабочая жидкость	вода или водная эмульсия
Номинальная толщина фильтрации рабочей жидкости, мкм (не более)	100
Рабочий диапазон температур, °С	10 ... 50

б) гидроцилиндра управления

Параметр	Значение
Диаметр плунжера, мм	63
Полный ход плунжера, мм	70
Номинальное давление, МПа (кгс/см ²)	32 (320)
Пробное (испытательное) давление, МПа (кгс/см ²)	48 (480)
Рабочая жидкость	вода или водная эмульсия
Номинальная тонкость фильтрации рабочей жидкости, мкм (не более)	100
Рабочий диапазон температур, °С	10 ... 50

Масса клапана-автомата нижнего уровня КАНУ100.320 в сборе (с гидроцилиндром управления и несущей рамой) — 2340 кг.

Сведения о предприятиях, на которые осуществлялась поставка клапана-автомата нижнего уровня КАНУ100.320Ф

ПАО «Северсталь» (г. Череповец Вологодской области) — гидравлическая система управления ковочного прессы моделей ПА1343 силой 20 МН.

Габаритный чертеж установки в сборе

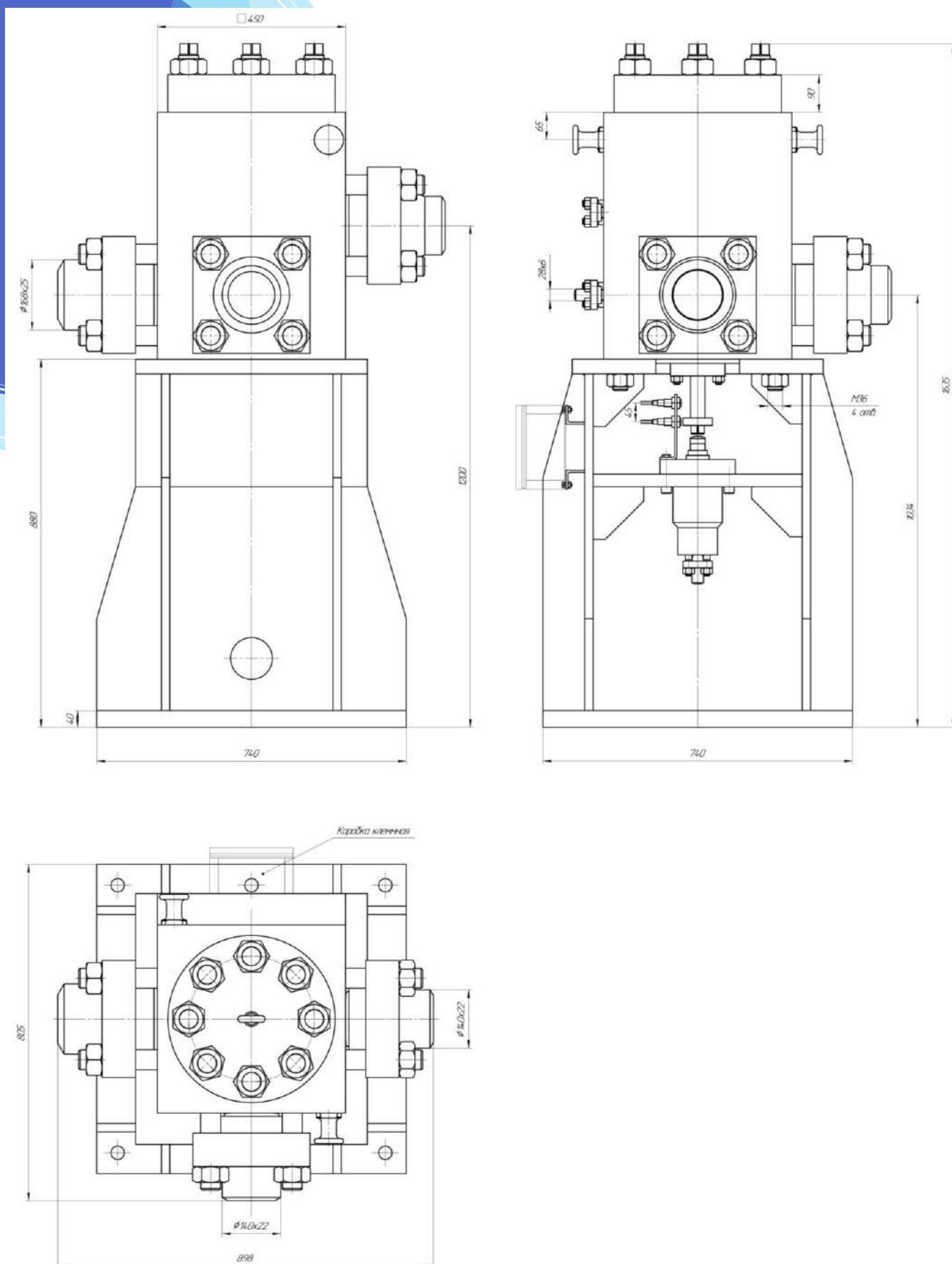

K3100.320

Клапан запорный

**Запорный клапан K3100.320-PP
с ручным управлением**



ООО «УриЦ»
г. Челябинск, ул.
Рождественского, д.6



+7 351 7 753 753



tec@cheltec.ru



www.cheltec.ru

Условное графическое обозначение



Назначение

Запорный клапан предназначен для полного перекрытия потока рабочей жидкости на участке гидросистемы, на котором он установлен, и пуска рабочей жидкости в зависимости от требований технологического процесса, выполняемого с использованием гидросистемы, с обеспечением герметичности как внутри клапана, так и по отношению к внешней среде.

Структура обозначения

01	02	.	03	-	04	05	-	06
КЗ	100	.	320	-	Р		-	

01 — тип гидроаппарата

КЗ	клапан запорный
-----------	-----------------

02 — диаметр условного прохода (в мм)

100	100
------------	-----

03 — номинальное давление (в барах)

320	320
------------	-----

04 — наличие клапана разгрузки

Р	с клапаном разгрузки
----------	----------------------

05 — способ управления

Р	ручной
Э	посредством электропривода

06 — материал уплотнений

TPU	экопур (полиуретан)
PTFE	экофлон (тефлон)
	другие материалы по требованию

Устройство и принцип работы

Запорный клапан K3100.320PP по классификации запорных клапанов является проходным клапаном с сальниковым уплотнением шпинделя, поршневым затвором и ручным приводом. Основными его деталями являются: корпус, крышка, седло, поршневой затвор, направляющая гильза затвора, разгрузочный клапан, шпиндель, нажимная втулка с установленной в ней гайкой с трапецеидальной резьбой. В корпусе запорного клапана выполнены два отверстия для прохода рабочей жидкости: напорное *P* со стороны поршневого затвора и рабочее *A* со стороны седла поршневого затвора.

Полость между поршневым затвором и нажимной втулкой через радиальный зазор в подвижной паре, образованной поршневым затвором с его направляющей гильзой, сообщается с напорным отверстием *P*, а через осевое отверстие с уплотнительной кромкой для взаимодействия с разгрузочным клапаном, выполненное в самом поршневом затворе, — с рабочим отверстием *A*.

На конце шпинделя, выходящем за пределы крышки клапана установлен штурвал, при вращении которого шпиндель, благодаря взаимодействию с гайкой, перемещается по направлению к седлу (при вращении штурвала по часовой стрелке) или в направлении от седла (при вращении штурвала против часовой стрелки). Со стороны противоположного конца (по отношению к штурвалу) шпиндель соединен с зазором посредством разрезной муфты с разгрузочным клапаном, снабженным стабилизатором, посредством которого он центрируется в осевом отверстии поршневого затвора.

При закрытом проходном сечении запорного клапана шпindelь через разгрузочный клапан, который при этом своей запорной кромкой прижат к уплотнительной кромке осевого отверстия поршневого затвора, прижимает поршневой затвор его запорной кромкой к уплотнительной кромке седла.

При вращении штурвала против часовой стрелки из состояния, когда проходное сечение запорного клапана закрыто, сначала происходит потеря контакта между шпинделем и разгрузочным клапаном и выбирается осевой зазор между буртиком шпинделя и разрезной втулкой. При дальнейшем вращении штурвала против часовой стрелки шпindelь через разрезную втулку перемещает разгрузочный клапан в направлении от поршневого затвора, благодаря чему полость между поршневым затвором и нажимной втулкой сообщается с рабочим отверстием А запорного клапана и давления в указанной полости и в отверстии А выравниваются, что после вступления разрезной втулки в контакт с упорной втулкой, закрепленной в центральной расточке поршневого затвора, позволяет достаточно легко перемещать поршневой затвор в направлении от его седла, открывая основное проходное сечение запорного клапана.

При вращении штурвала по часовой стрелке из состояния, когда проходное сечение запорного клапана открыто, после перекрытия разгрузочным клапаном осевого отверстия в поршневом затворе давление в полости между поршневым затвором и нажимной втулкой из-за перетечек рабочей жидкости через зазоры из напорного отверстия Р начинает увеличиваться до уровня давления в отверстии Р, что позволяет достаточно легко перемещать поршневой затвор в направлении его седла, закрывая основное проходное сечение запорного клапана.

ВНИМАНИЕ. Присоединение трубопроводов к отверстиям Р и А запорного клапана производится через фланцы, которые могут быть выполнены в исполнениях и с размерами, указанными Заказчиком.

Возможна поставка запорного клапана в комплектации с концевыми выключателями для контроля состояния проходного сечения клапана (закрыто или полностью открыто).

Комплектность поставки и требования к исполнению фланцев указываются при заказе запорного клапана в текстовой форме (с предоставлением при необходимости эскиза исполнения фланцев).

Основные технические данные и характеристики

Параметр	Значение
Диаметр условного прохода, мм	100
Ход поршневого затвора, мм	45
Номинальное давление, МПа (кгс/см ²)	32 (320)
Пробное (испытательное) давление, МПа (кгс/см ²)	48 (480)
Рабочая жидкость	водная эмульсия или вода
Номинальная тонкость фильтрации рабочей жидкости, мкм (не более)	100
Способ управления	ручной или электрический
Диаметр штурвала, мм	500
Максимальный вращающий момент для управления, Нм (кгс·м)	не более 60 (6)
Рабочий диапазон температур, °С	5 ... 50
Масса, кг	1275

Габаритный чертеж

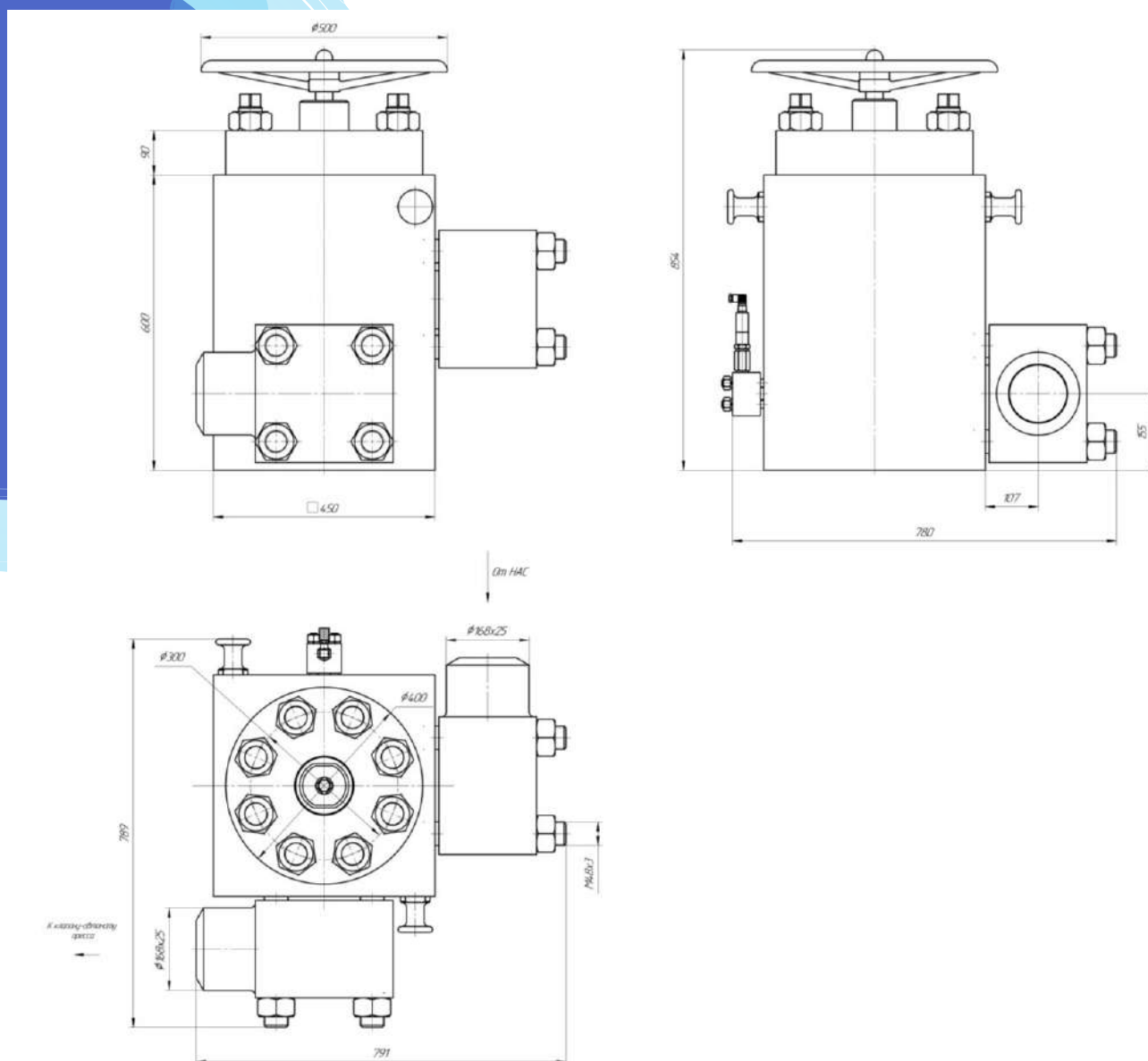

Сведения о предприятиях, на которые осуществлялась поставка запорного клапана K3100.320-PP

ПАО «Уралхиммаш» (г. Екатеринбург) — гидравлическая системы управления штамповочного прессы двойного действия модели П4654 силой 40/65 МН

ПАО «Северсталь» (г. Череповец Вологодской области) — гидравлическая система управления ковочного прессы модели ПА1343 силой 20 МН